





Volet I



Demande

pour
Un ensemble à monter
Enrouler autour des objets
avec
Des Jeux de poigné
pour
Discuter un terrain
Suivre les déclinaisons
Fournir et meubler
en
vision dyslexique

Être guide
guider par

Volume

Différentes techniques que mon école primaire a utilisées pour aider les élèves en difficulté.
Des groupes de soutien pour comprendre les mathématiques.
L'enseignant a utilisé des objets pour représenter l'idée d'un nombre afin de créer un point de référence dans nos cerveaux d'enfant.
Nous avons utilisé des petits bâtonnets en plastique : rouge et jaune.
Nous avons fabriqué de courtes histoires problématiques pour la mise en scène des bâtons en plastique.
Nous avons déplacé les bâtons de gauche à droite sur le bureau.

C'est un objet qui est aussi un nombre. C'est une couleur et une matière; un sujet numéroté qui représente un volume dans une histoire. C'est un objet en plastique sur le bureau.

La table comme la surface zero de mon cerveau.

Il y a une logique qu'on essaye de m'expliquer. Une personne me montrer de la logique par des gestes.
Si je ne comprends pas son langage: j'ai mes yeux et mes mains pour voir et toucher.
Il est possible de comprendre,
en mimant les articulations d'une logique
répéter des gestes; réorganiser les informations jusqu'à réinventer ses propres repères
mais cela peut porter à confusion

Tout devient très dense parce que maintenant vous pouvez glisser. Danser autour des choses constamment.
Imaginez comprendre. Mimer et créer des connaissances.
Ouvrir les yeux, se lever, voir et se mettre en mouvement.
Agir et se déplacer. Rencontrer et échanger. Peser, parier.
Dire oui, participer, donner
Dire non, partir, garder
S'orienter à partir de ses schémas individuel libre.

réinventer du savoir
sur du confus
et confirmer des malentendus
s'affirmer sur de la maladresse
être sur de soi

Première voie

- Echelles
- Familles d'objets
- Le potentiel

des distances qui se produisent
entre la dimension d'une forme et la façon dont je l'aperçois

organisées selon des «règles»
avec la trace d'une activité.

des dynamiques contenues en leur sein

--des rayons :
la rythmicité, le poids, la masse, le raisonnement, le caractère
des environnements
-La disposition rythmique
des choses placées dans l'espace.

-La sélection et la réorganisation.
des pions et des formes
en motifs à remonter.

«là bas il y a»
elle se perçoit, s'actionne et se contient
-arrangée dans un groupe de 3
je la vois
la famille

Pierre + foin (compacté) + fil doré
Boule métallique x 2 + fil transparent (intérieur et extérieur)
Craie x 4 avec bande élastique
Boule en polystyrène + pic en bois (foret)
Craie x 3 (roulé) + fil d'or
Craie x 6 (pyramide)
Sol en papier bleu (petit emballage) + futur pic à métal
Sol + fil
Bâton de bois + élastique + fil
Bâtonnets en bois (horizontal) + bâtonnets en bois (vertical)

l'homme
la chèvre
et son auge

Trajectoire variable

- Invention et imagination
- Projection et conceptualisation
- A propos de nos vœux en Irlande (du Nord)
= et plus généralement dans le monde
- De nos compétences
- L'idée d'une chose qui se développe dans le cerveau - la roche / caillou - pierre
- La capacité d'accueil
d'un pays
d'un cerveau
- De la «Nature morte» -
composer des natures autour de soi
- Les noms d'objets
- De l'implication
des individus dans des sociétés
- Mimer et faire
- Des terres tactiles : terrain de jeu
- Des objets paysage
- Le plexus (La direction du plexus par rapport au sol)
- Du mouvement et de la dynamique
- La «Conjuration» =
des liaisons possible entre les choses.
- Différents types de liaison/contact/connexion
- Des structures et des apparences
- L'aspect puis la présentation
- La différence
Différent et similaire - Fosse / Pierre (Figuratif: noyau / cœur) -- Variation d'une chose (item)
- Les produits
- Charles Manson: animaux en cheveux / oeils en dehors de la prison
- Célébration = Samhain -- Equinoxe (octobre) = Meilleure période de récolte
(richesse terrestre)
---- «Échanger le meilleur de ce que nous avons»
- A propos du don -- Echanges / Echanges de poignées (communication locale)
- «Les nourritures terrestres» (1897) André Gides
- La Mise au point (focalisation) d'un sujet dans un espace donné
- Focalisation d'un sujet dans un espace spécifique
- A propos des pronoms : vous, lui, elle, c'est, nous, vous, eux.
fr : ceci, cela, ça, me, te, le, ces, qui, quoi, les, les vôtres, toi, moi, les miens, siens, sienne, ceci, cela, celui, lui
uk : (ceci, cela,
cela, vous, moi, le mien, le sien, ceci, cela, lui
- La prononciation du H en Irlande du Nord
- L'argent en action et en paroles
- A propos des objets
- Du rendu
- A propos de fantôme à visage humain (histoires de Declan) + ami de mon grand-père
- «Les Frères Karamazov» de Dostoïevsky
- Bill Viola
«I do not know what it is I am like» (1986)

A travers 3 espaces locaux

1- Je suis le pain de vie («I am the bread of life»)

- Une grande histoire entre les animaux, y compris les écureuils.
- CANOE (orange sur un canoë)
- Cadeau et charité
- Petit groupe de matières grasses
- Pieu rond
- Magdala
- Un bain de gentillesse
- être heureux : «to be glad»
- être douloureux : «to be pain»
- Des bâtonnets de nourriture pour vous
- Eau à l'intérieur pour le bois

2 - Violon + Loyal

- = Fidèle pour avoir les mêmes trous dans nos pantalons
- = Patrimoine familial
- = Tournevis
- = Pieu d'argent
 - = Chevaux luthiers
 - = Lièvres durs
 - = Fier et fluide
 - = Usine de bois pour bancs de chagrin et canoë porteur
- = Charbons de bois
- = Couteaux
- = Navires
 - =Cirer ! Poncer !
 - = Transporter

3 - Asylum

- Oeil
- Morceau de bois
- rectangles
- tentes
- Rubis sec
- bois de cuivre
- Feu séché
- dormir à l'extérieur
- dans le jardin latéral
- de la Chapelle

//////////////////// / // // //////////////////////
 //////////////////////
 //////////////////////
 //////////////////////
 ////////////////////////////////////// //////////////////////////////////////
 // / // // // :// //////////////////////////////////////
 // // / // // // // // // // // // // // // // // // //
 ////////////////////////////////////// : : : / : : : : : : : : / // // // // // // //
 // // // // : : //////////////////////////////////////
 ////////////////////////////////////// : // : // // // // // // // // // // // // // // //
 ////////////////////////////////////// : // // // // // // // // // // // // // // // //

«I am the bread of life»

- 1
Je suis le pain de vie
- 2
Les écureuils ont dit : tant de bois ici.
- 3
Magdala !
- 4
«Construire une maison»
- 5
Je suis heureux

5 / «oh je suis contente que tu m'invites»
 5 // «oh je suis si contente»
 5 /// «Je suis plus heureux que moi»

6
les bâtonnets de bois /

////////// // // //
 / //
 / //

7
Les alentours de mon église

7 / Nourrir sa propre église
 7 // Quelque chose comme une église

8

- Morceau de bois



J'ai pris
un bout de bois dans la maison de ma mère
c'était
pour maintenir l'extension d'une table
la table était très différente
comme un cheval dans le bois
avec une couverture
Mon morceau de bois en bagage à main
Un rectangle en bois
10cm d'épaisseur

en route pour un avion

Je l'ai emballé dans du papier
une forme pour quelqu'un
un bout de bois pour me nourrir
en guise de promesse
encore rien
Déjà énorme dans mon coeur

comme un cadeau.

avant de voler

Déplie ma promesse
Tendre mon bout de bois
au milieu
Étirer mes jambes
Prier sur un banc
pour un canoë

Tout droit
Continuer
rester plane

- être assis derrière des yeux

Je suis l'avion que je dois tenir en laissant peser lourdement mon bassin sur le siège
Je dois
sentir constamment le sommet de mon crâne dans la hauteur,
mes épaules sont détendues et ma nuque solide pour tenir ma colonne
je dois répartir mon poids pour que l'objet ne tombe pas
j'espère que tout le monde est à l'aise ou assez dispersé pour ne pas faire tanguer
je tends mes deux câbles sur la largeur pour être insérée sur les rails à l'extérieur
Le plus important réside dans ma respiration
4 comptes pour l'inspiration
un blocage en 2
6 comptes d'expiration

être un micro générateur sur cette durée pour maintenir la dynamique

Chant pour raboteuse

sans sous elle peut danser et chanter
Trouver des bois à poncer
Le cuivre est trop cher
les petits contenants peuvent donner
quelque chose qui change
perpétuellement

-rectangle avec des moutons

Danse

Pour deux corps

Musique :

= Ensemble de deux corps articulés autour d'un même pilier.

-bras = Hélices

Roues

> Chef mot = «tout droit vers»

nager !

commencer

Comme un train !

Vapeur

Moteur

nager !

Bâton de bois pour bras

un tapis ouvert dans son épaisseur

un long morceau de bois fin à l'intérieur

Corps comme tournevis

Chien d'Espagne, dans un village d'Andalousie.

Je lui donne le nom de Tournevis parce qu'il a la tête d'un homme cramé

il est charbon de bois, amical, patient.

Quelque chose comme un vieil outil qui change de place.

Chien de foin noir enfoui et métal.

-Violon + Loyal

fiddle + loyal

Bancs + Argent

-formes dépliées

-Formes pressées

Asylum

-Plate-forme de mouvement et de durée

Discussion lente où les objets progressent un par un

-Trouver un terrain pour isoler mes éléments et continuer à progresser

une aire
Long aiguillage.

>trouver un lieu de confiance

>de la confiance entre mes deux mains



-Tiges

Allume-feu

Craie + fil d'or
Ballons + cotons
Allume-feu + ligne rouge + bois
bois + eau

Tracer des cadres avec mes yeux



Esto-

||

SOLO CD 1

-Diagonale

-solo

-Tables

-ESTOMAC

-Dimitra

Quantité

-Par jour

-Par semaine

-Par mois

3bananes

5 tomates

(5rouges)

-Palette

-Image plane

-RELIEF, BAS RELIEF

-Colorisation
mise en couleur par l'oeil

-Espace transparent

le gris,
Les cendres
Le transparent

Rate

Spleen

terreau

cornes

Charbon

Pied 1

Pied 2

Gemmes

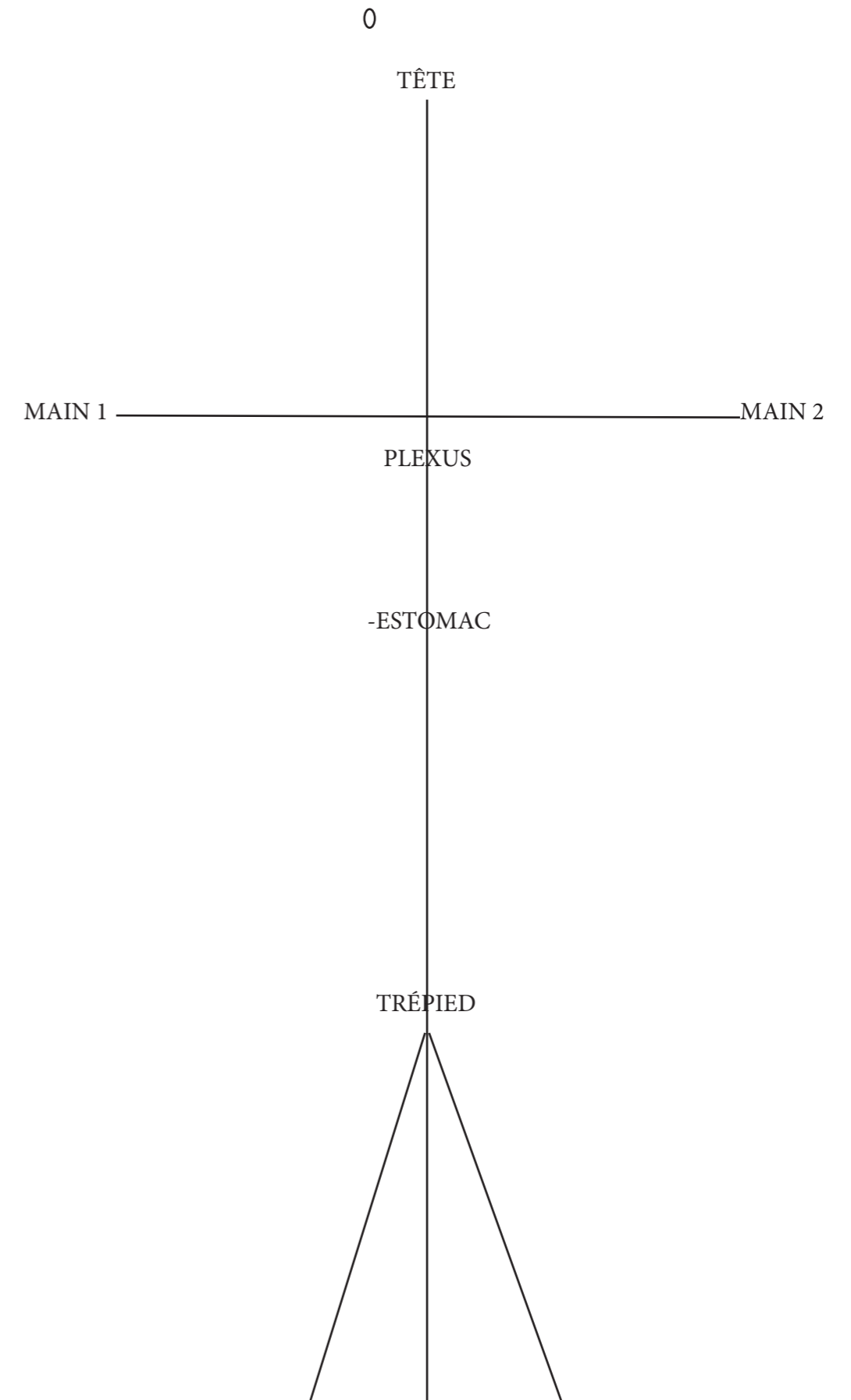

Tapis persan

- Tunnel
- Trou dans la terre
- Dans le coton
- carré de sable

- les humains
- Les inertes
- Participants, narrateur, acteurs
- Les objets
- Focus
- Focal
- Focalisation
- Concentration



Se concentrer dans
 se mettre en forme
 transformer
 se transformer

- Dear James
- Mon oncle d'Amérique

«DOXA TO THEO»

- des compagnons de vie

mon frère s'appelle ma soeur ma mère mon père
 mon petit
 mon
 mon grand
 qui est mort

-Achat d'un terrain, une maison en pierre.
 Nous partageons cette maison sans y vivre nous l'entretiens et veillons.

-Petits bureaux- terrain pour voir ses mains

Le passage de l'un a l'autre -
être en transfert permanent

Synchronisation, synchrone. État de synchronie
= la danse

Se placer au dessus d'une assiette - vue zenital

Se nourrir de présence
ce qu'on mange

Etre empoisonné
emprisonner
empreinté par quelqu'un

dormir chez quelqu'un

Rume des foins

-Le forum

-Révolte des pierres

-Inée

-Inertie

Perilipsi

-Relais et bases materiels

-Jeu de table : s'assoier et regarder une table

-osier

-ENCLOS

-Stables

Pierre à feu

Pot à feu

pot dans feu

dans le feu

dans un pot

danse dans le pot

dans un feu

-arc

-cercle en ciel

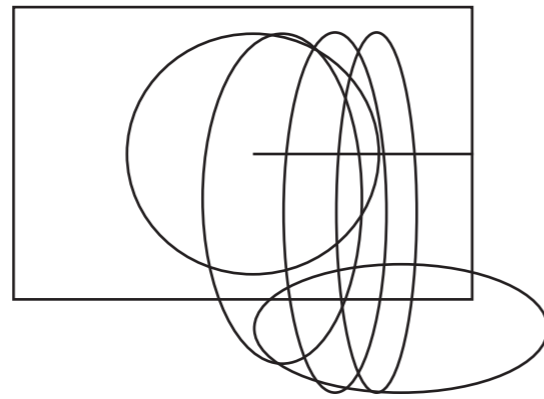

-De la concentration

-Histoire de projectiles

-Crèches

-Les vies par imagination

-Enclos

>Tunnels d'animaux

cemetery

ciment

-jeux pour les mains

-en dedans, en dehors

-petite ferme
fort

La cité

La chapelle

Le forum

conversation

Danse pour les soeurs

Dents/Chapelets

St Damianos

petit feu, en or

-Choregraphie materielle

fontaine
éolienne

Paddocks

= Compartiments, carrés, boîtes

pour
des chevaux

- 1 «I am the bread of life»
sur l'irlande et les terreurs nocturne -
-Tony
- La danse Irlandaise : par 2 / par 4
- le bruit de la monnaie
- 2 Noël
- 3 Terrain
- 4 Armoire
- 5 Guerre
- 6 Monnaie
- 7 Août
- 8 Û

- 1 Vaincre
- 2 Résidus
- 3 Chant pour une raboteuse
- 4 Cercle Grec
- 5 Weimar
- 6 Les saints
- 7 Fontaine
- 8

- 1 Les enregistrements
- 2 Le vocal
- 3 Forge
- 4
- 5
- 6
- 7
- 8

- 1 Le Basilique
- 2
- 3
- 4
- 5
- 6
- 7
- 8

- 1 chevaux
- 2 Les bras
- 3 armes
- 4
- 5
- 6
- 7
- 8

- 1 Les chants victorieux
- 2 L'apprenti
- 3 La dynamique du pain
- 4
- 5
- 6
- 7
- 8

- 1 Orge
- 2 Domaine
- 3
- 4
- 5
- 6
- 7
- 8

- 1 Les aimants
- 2
- 3
- 4
- 5
- 6
- 7
- 8

Estrade

- Les pierres
- Articulations

Guerre

- St John Farm - Monastery
- The Fratricides (KAZANTZAKIS)

Energie coup de tête

- Cheval de traie
- Poulains
- Chevaux de Prewalski

-La rate

-La peste

Monnaie

La monnaie
La valeur
La quantité

--histoire de quantité et de balance
Le grand balancier

Conversation monnaie

-voix + voix + voix + voix (
plus d'argent
j'ai plus de monnaie

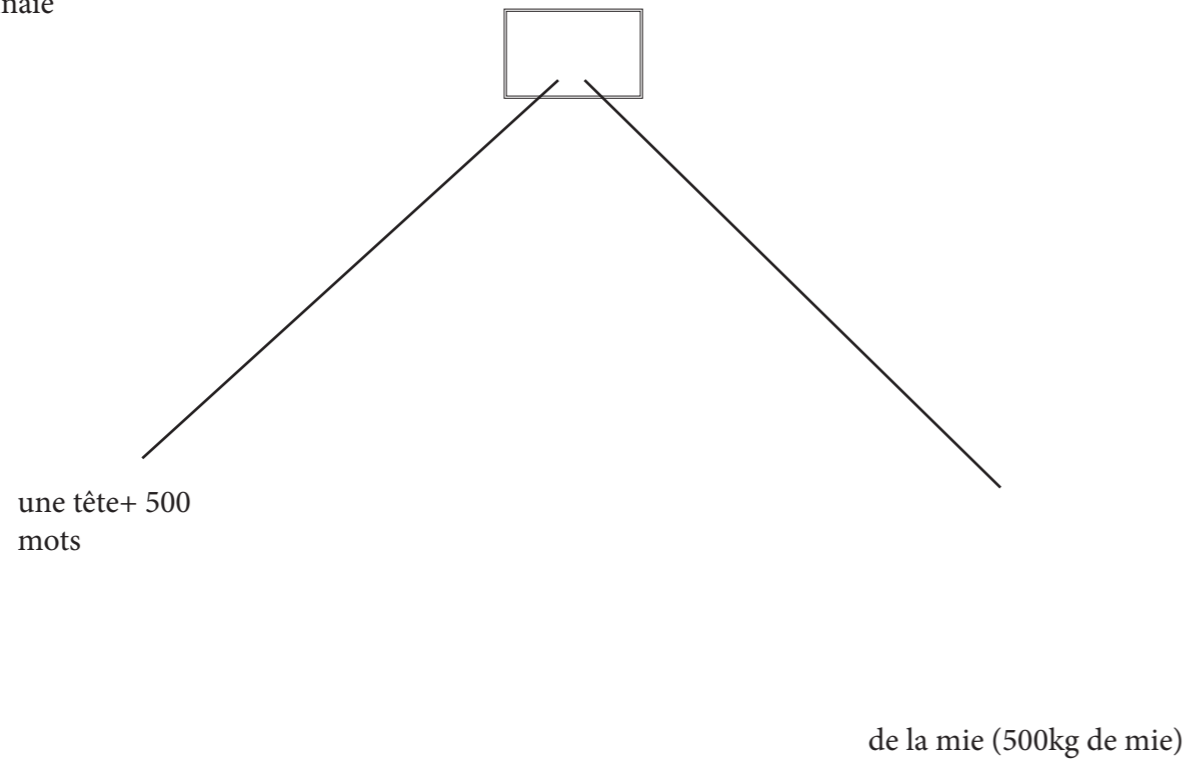

Viser
mise
Je mise

«Je parie qu'on va bien s'entendre»

-Bénéfices

/voir Belfast sur la monnaie/

Metal

métalier
pétanque
banquet

Irlande

Belfast

.Les premières nuits
-Le bruit de la monnaie dans les poches.

Vision de la ville - dans la nuit et l'hiver
=
du Brouhaha nocturne

du passage dans les rues
-des entrées vue de dos
dans un bar
il fait chaud dedans
c'est brun

-entrer puis sortir

-un homme de dos vu d'une fenêtre

ça passe dehors
et ça s'agite à l'intérieur
c'est bavard
ça parle
c'est allumé dedans
ça passe dehors pour aller ailleurs
à l'intérieur il y a des échanges
des tours de passe passe
des jeux de mains
et de mots

et les paroles sont en mots dans l'air
on voit le bruit des mots
la couleur

et les mots sont argent
monnaie

-chaque mot possède une valeur

-Dans le chaudron de Gundestrup



Les arcs en ciel

je met
de l'eau
je met du pain
pour un âne

Fiddle + loyal

Métal

«I AM THE BREAD OF LIFE»

Belfast dans les derniers jours

-un homme qui fait le bruit d'une bourse,
qui ramasse des pièces le long des murs
sur le rebords des fenêtres.

= des pièces de cuivre plein les poches

«pour avoir les même trous dans nos pantalons»

Noël

Table

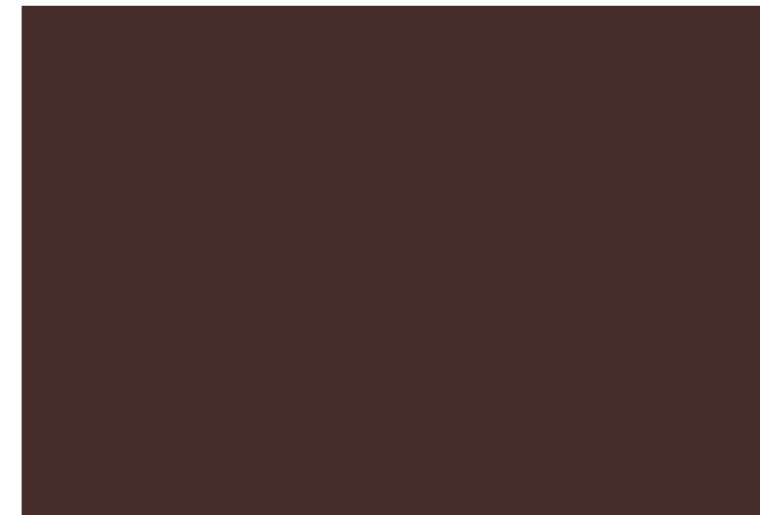

Weimar

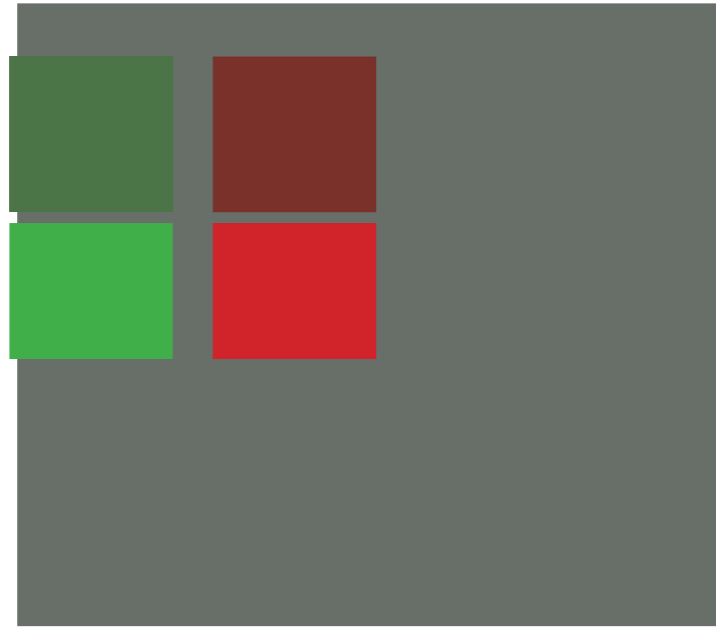

Pelage Weimar

C'est du gris avec du vert et du rouge dedans
car son poil est ras et transparent, sa peau est blanche
mais c'est du blanc de peau fait avec de la fibre de chair, il y a de la graisse à l'intérieur avec du sang.
du blanc de peau, proche de l'os et de l'ongle,
couvert de cils transparents.
= des petites tiges transparentes qui brillent entre le soleil et l'estomac.

Proche du vert dans mon jardin (novembre, décembre)

Proche du brun sur le sable (novembre, décembre, janvier, février)

Proche du bitume sur la digue (Décembre)

Rouge dans le salon (hiver)

Acier blanc, bleu et vert / Briançon + la neige / (Décembre, Février)

Brun jaune (Mai)

Mauve, bleu (Mars, avril) = mauve, bleu + vert

Mauve, rouge, jaune + poussière de terre (sentier Lion sur mer)

transparent = voile de sans teint

fade toujours lumineux

Solo

= Piste blanche

- neige
- joie

+ un salut de 5 minutes et 40 secondes

«aurevoir»

ENCRE

- Aquarium
- Bain noir
- Bain rouge
- Bain jaune

+ epine verte, bleu, rouge

-platre (craie) (Meudon) + couleur

-Crêpes

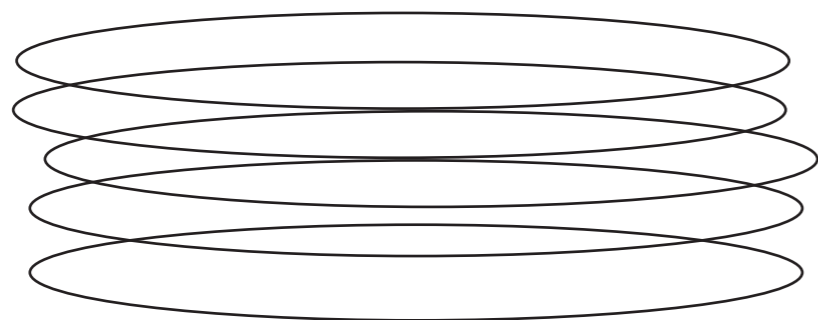
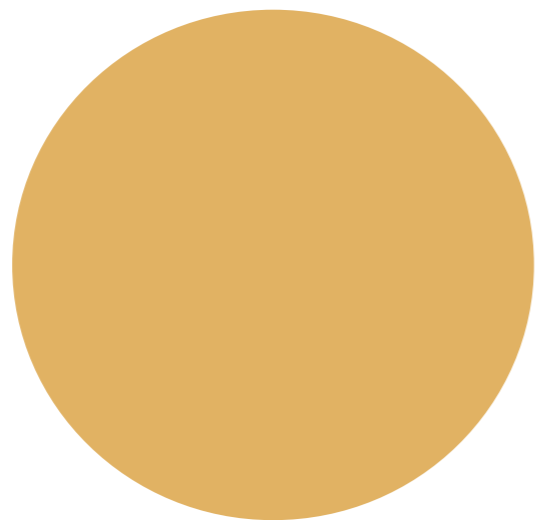

Terrain

Nourriture



Repas

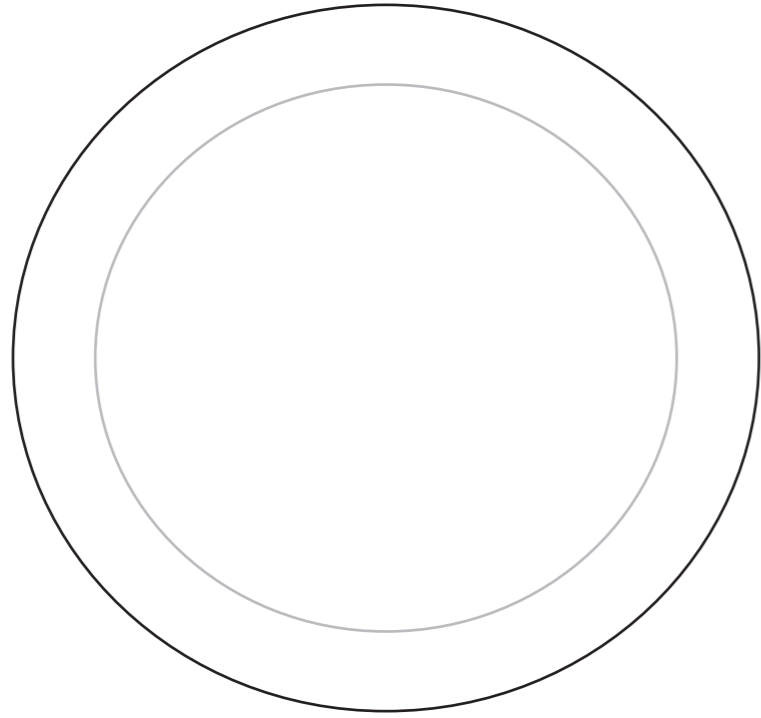

Cercle Grec

Jardin cloturé ou vivent vaches et cheveaux par intermitence

Il y a un arrosoir à projection circulaire placé centralement

arrosoir central par raport a son cercle d'eau peu importe ou il se trouve central par rapport a sa fonction d'arroser en cercle autour de lui.

Il est positionné sur le sol, projette de l'eau dans l'air.

L'eau divisée en masse se disperse dans le vent, retombe sur l'herbe et dans la terre

Je suis à l'exterieur du cercle d'eau

j'avance pour rentrer dedans

à present dans le perimètre du cercle j'attends que l'objet soit orienté dans ma direction

le rayon d'eau me recouvre pendant quelques secondes

une durée assez longue pour que je puisse tourner sur moi même

m'arrêter face interieur dans la tranche du rayon

Je peux voir l'arc en ciel qui apparait dans l'air d'eau

puis un disque complet se forme entre l'air et le ciel

un cercle en ciel visible seulement par rapport à mon point,

et mon oeil dans la masse d'eau légère

Violet

Indigo

Bleu

Vert

Jaune

Orangé

Rouge

EXO

-La boule qui grossi

-Boule aquarium
Sphere
platre

-Petite pièce

table + charbon et encens + noisette et verre d'eau ?

boite

Table
(journal + + neige brune

or

tapis or + blanc platre

-bain
-petits bains

1 Cases

=

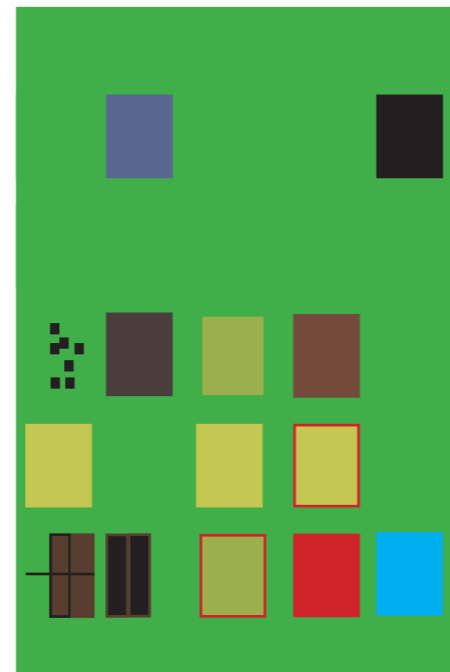

--Exercices pour un ami

Décrit ton premier souvenir

-décrit ta maison

en n°2

choisi une piece

le jardin

les pommes

la rue qui descend vers la route

la foret

les forets

leurs differences

retrouve un cadeau que tu as fait a ta mere enfant. décrit le, et rappelle toi comment tu l'a fait

-Exercice de l'épine

RÉSIDUS

Vaincre

-miette de pain
-Mie
une mie

«l'enfant a caressé la fourrure du lapin»

«l'amour des uns pour celui des autres»

l'amour d'un pour les autres
l'amour des uns et des autres
l'amour des uns pour un autre
l'amour d'un vers un autre

Armoirie

-Nuancier
-Marqueterie
-Couronnes
-Lames
-Couteaux
-Pains
-Fonds d'or

Rallonges/ Plateau/ table

Souris



x 3 sur bois
x 15 sur papier
x 1 à l'aquarelle

Le brun = vermillon + emeraude + noir
Le vert = emeraude + chrome + blanc de chine
le bleu = cobalt + outremer
+ pics multi-directionelles rouge vermillon

Cellules
-3 local spaces

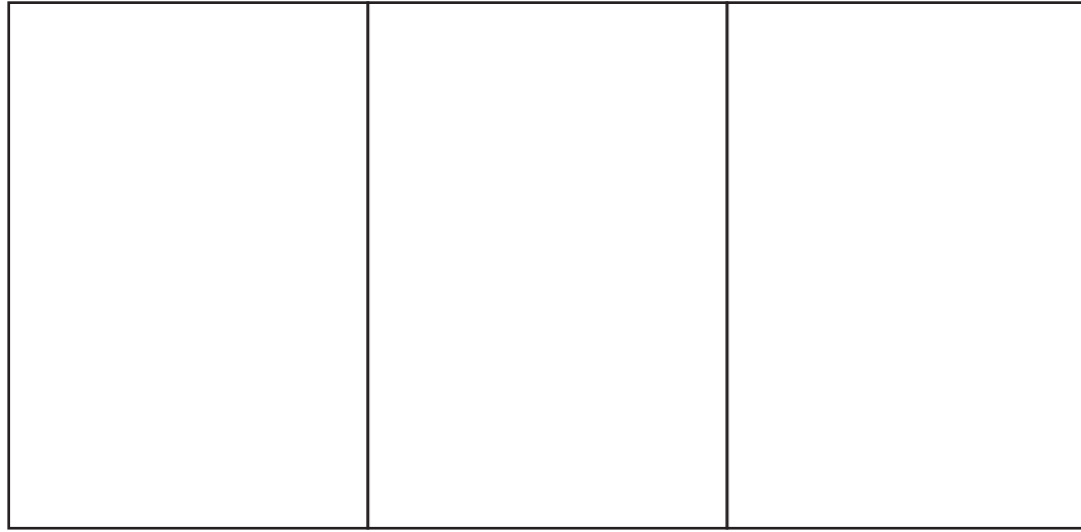

«Make space»

S'étirer

réspirer

Prière

une bouchée

une phrase

une bouchée

un mot

une bouchée

épaule droite

une bouchée

épaule gauche

Les yeux

+ grille

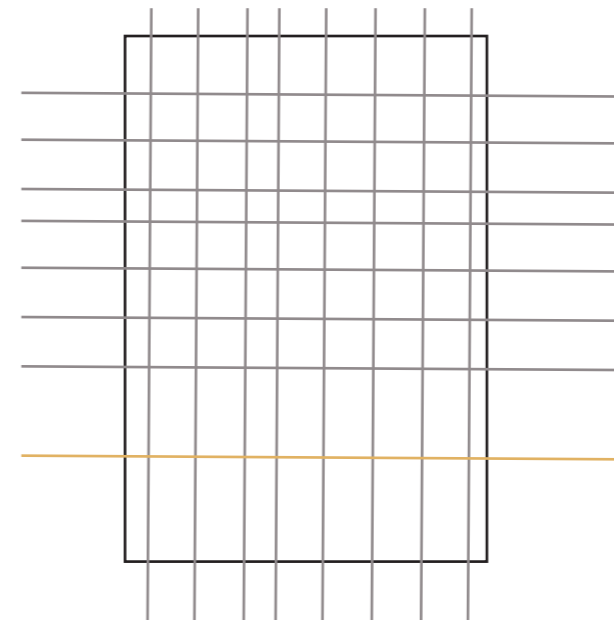

Neige

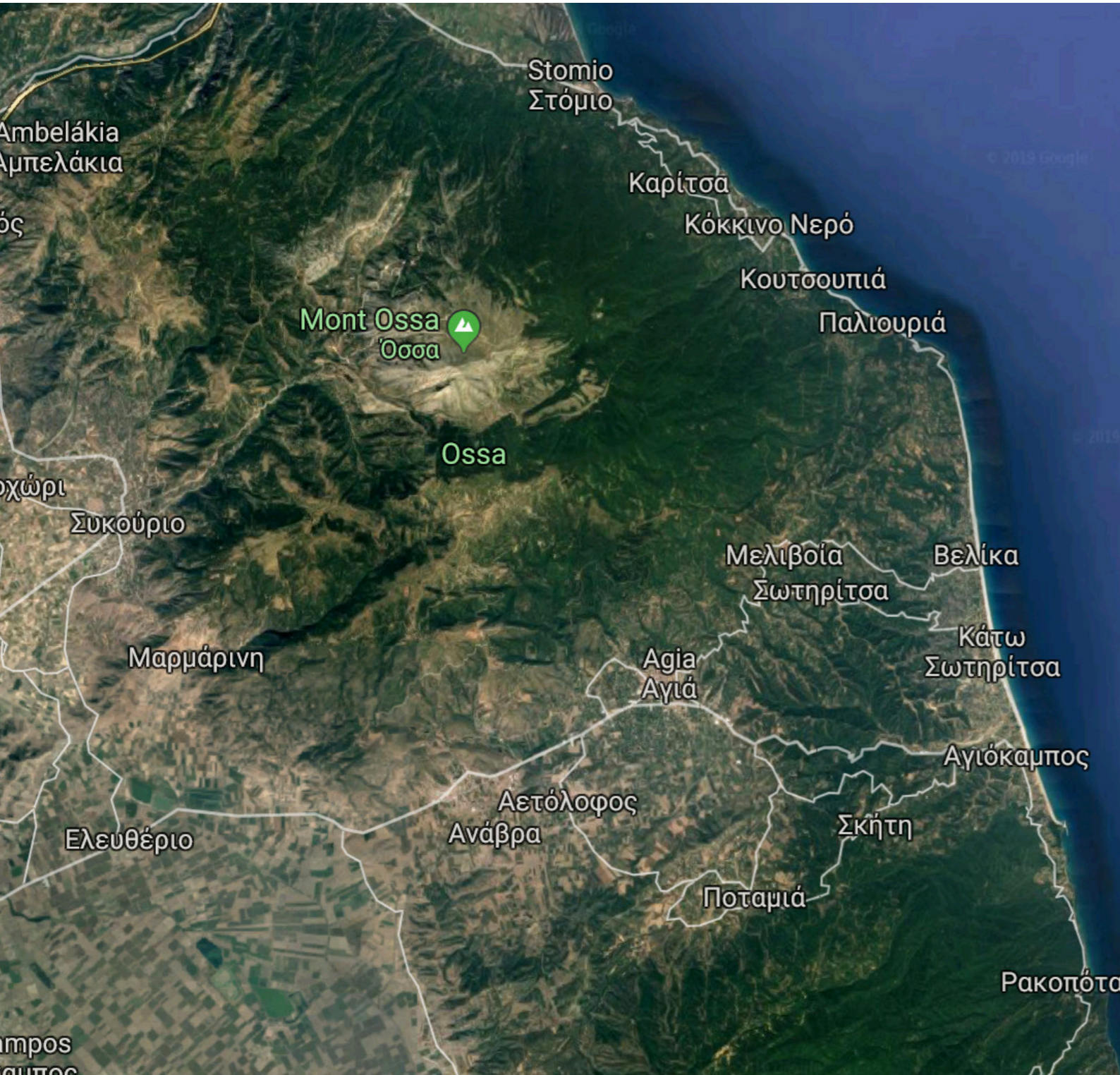



-Fabriquer un enclos pour des veaux

- Isser des drapeaux pour la fête du monastère (29 août)
- couper les feuilles jaunes des rosiers
- désherber devant le portail noir
- récolte des haricots (malvromatica)
- récupérer les graines des tomates pour les faire sécher
- Péлити
- Faire des tas de foin
- faire des tas de feuilles
- nettoyer autour des tombes
- laisser quelques fleurs dans le gravier
- faire des fagots
- planter du basilique
- ramasser des fémur de vache
- le terrain
- construire des murs en pierre
- Drapeau jaune
- promenade avec Angela, Godfried et Anna
- «The fratricides» Nicolas Kazantzakis
- petit déjeuner avec sister Theodoxi
- sieste sur le sol brûlant
- aider le prêtre à récolter ses fruits
- nuit dans le vieux monastère
- scorpion

-15 Août: Assomption de la vierge Marie

//Anatoli - célébration dans le village, sur la place devant un chêne

Danse de groupe en chaînon

de bras et de pied en cercle

serpentin de tête

+ les assis

-Solo Masculin

Funambule les deux pieds parallèles sur la terre

bloqué dans du sable mouvant hors sol = de la contre grace sur la fluidité du saccadé

-chants dans la vieille église pendant 7h

Pain et fromage dans l'osier sous la lune

-récolte des haricots

- «Seeds festival»

-»Glory to be god»

-Un frigo avec chaînes dans la maison du prêtre.



Dimitra

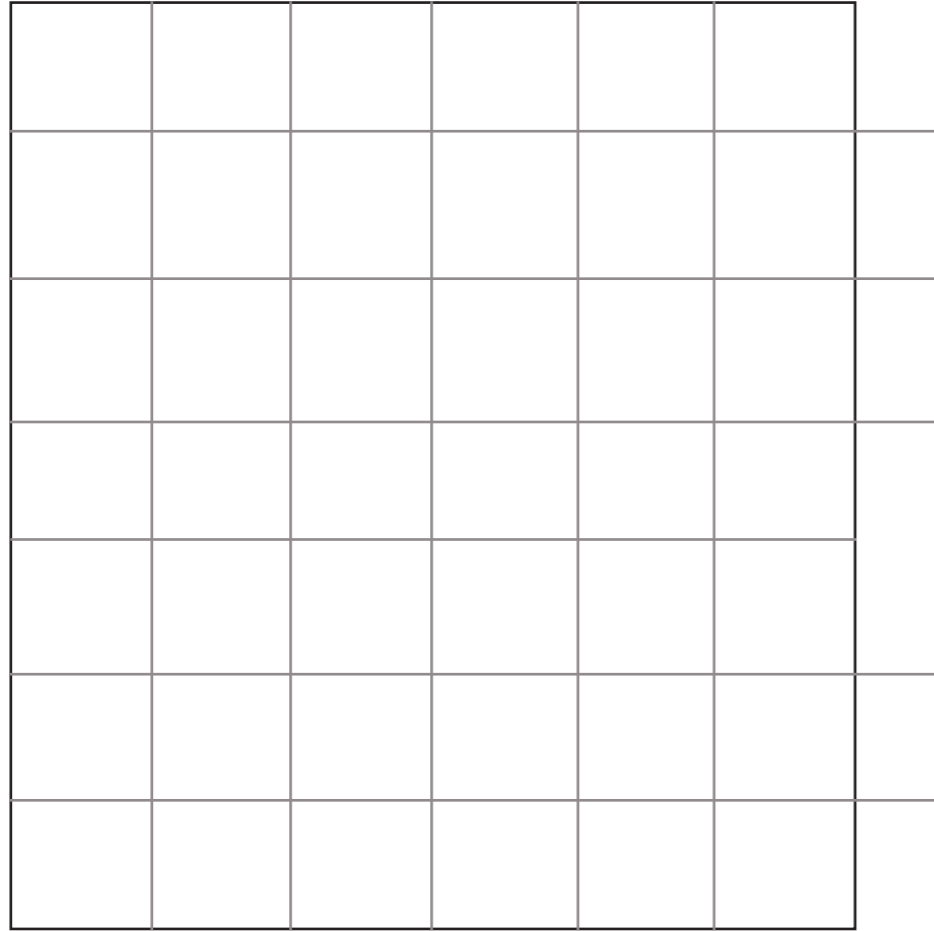

la maison du pretre

la ligne droite dans la chaleur



Αδελφή

Adelfi THEOPISTI
Adelfi THEONIKI
Adelfi THEODELPHI
Adelfi THEOLEPTI
Adelfi THEONEMPHI
Adelfi THEODOXI
Adelfi THEOLECTI
Adelfi THEOTECLA

CATHERINE
IRINI

GERONDISSA

«On» plutot que «je»

Big feast

Danse Grec
de la contre grace
sur la fluidité du saccadé

MALVROMA-
TICA

CALENDULA

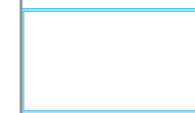

Alphabet

alpha	α	A	άλφα	ΑΛΦΑ
bêta	β	B	Βῆτα	ΒΗΤΑ
gamma	γ	Γ	Γάμμα	ΓΑΜΜΑ
delta	δ	Δ	Δέλτα	ΔΕΛΤΑ
epsilon	ε	E	Ἔψιλόν	ΕΨΙΛΟΝ
dzêta	ζ	Z	Ζῆτα	ΖΗΤΑ
êta	η	H	Ἡτα	ΗΤΑ
thêta	θ	Θ	Θῆτα	ΘΗΤΑ
iota	ι	I	Ἰῶτα	ΙΩΤΑ
kappa	κ	K	Κάππα	ΚΑΠΠΑ
lambda	λ	Λ	Λάμβδα	ΛΑΜΒΔΑ
mu	μ	M	Μῦ	ΜΥ
nu	ν	N	Νῦ	ΝΥ
xi	ξ	Ξ	Ξῖ	ΞΙ
omicron	ο	O	Ὀ μικρόν	ΟΜΙΚΡΟΝ
pi	π	Π	Πῖ	ΠΙ
rhô	ρ	P	Ῥῶ	ΡΩ
sigma	σ/ς	Σ	Σῖγμα	ΣΙΓΜΑ
tau	τ	T	Ταῦ	ΤΑΥ
upsilon	υ	Υ	Υ ψιλόν	ΥΨΙΛΟΝ
phi	φ	Φ	Φῖ	ΦΙ
khi	χ	X	Χῖ	ΧΙ
psi	ψ	Ψ	Ψῖ	ΨΙ
oméga	ω	Ω	Ὺ μέγα	ΩΜΕΓΑ

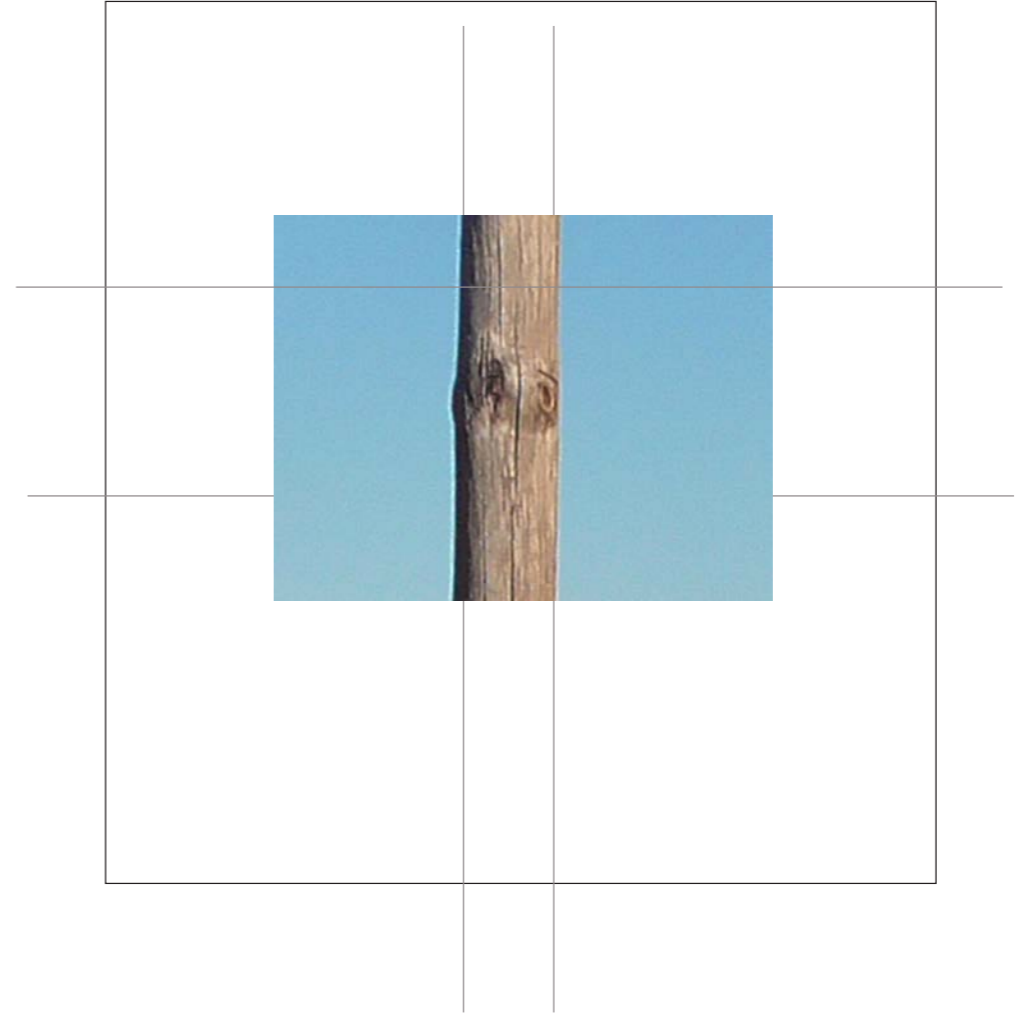

SOLIDE

La solidité

Tranquilité

-pied de tronc - racines d'un vieux petit arbre brun avec un centre / coeur lumineux.

Forum



1
2
3
4
5
6
7
8
9
10
11
12

Riz

-la nourriture neutre

-La parole neutre

pour être une voix neutre un individu neutre qui ne serait qu'un passeur

Passeur

-de mots

-de nutriments

1-manger du riz + 20 gélules à base de vitamines concentrées.

je met dans mon ventre un objet céréale

translucide

dur qui devient moue avec la chaleur et l'eau

créer une pâte avec des poudres de fruits et légumes

des minéraux

des métaux

1-être en fer

devenir un objet ferreux

2-être un objet fibreux

de chair d'os et de sang

Sur moi j'ai des animaux

acariens, microbes: des invisibles qui me peuplent

sur mon corps nous sommes

nous allons au cirque et au parc voir d'autres animaux

ils se nourrissent de moi même

et en retour je veille je mets des vêtements

-SAMHAIN

-danse serpentine

-CAPOIRA

-Riz véhicule

medium

Quelque fois je me réveille émue

et je reste émue tout le long du jour

jusqu'au soir

-des stupides et des intelligents

-Des périodes de l'année où je suis ému

l'oublie d'être humain

Se réveiller comme un moi de l'année

puissant et plein

mais aussi laborieux

je crée un jour avec 3 rateaux

je pleure pour 5 enfants

une fatigue d'année

d'un âne ou d'un animal qui n'est pas malheureux

puisque qu'il est née avec les roues d'une petite charue

dont il ignore le poids

dont il ignore la tracte

c'est un morceau de bois

qui le prolonge dans tous ses mouvements

1 - Si tu cesse de dormir

a

tu vois la nuit passer
la lune
et le soleil qui revient

le ciel devient plus sombre bleu, noir, vert, mauve

b

tu vois que tu es encore la
que ça ne s'arrête pas

c

tu peux faire semblant de dormir
fermer les paupières
mais garder les yeux ouvert derrière les paupières
continuer d'agir
travailler
coudre
en demi (1/2)
être à moitié dans le sommeil sans s'éteindre.

d

accueillir l'aube
(espace fétiche)

Calendrier I

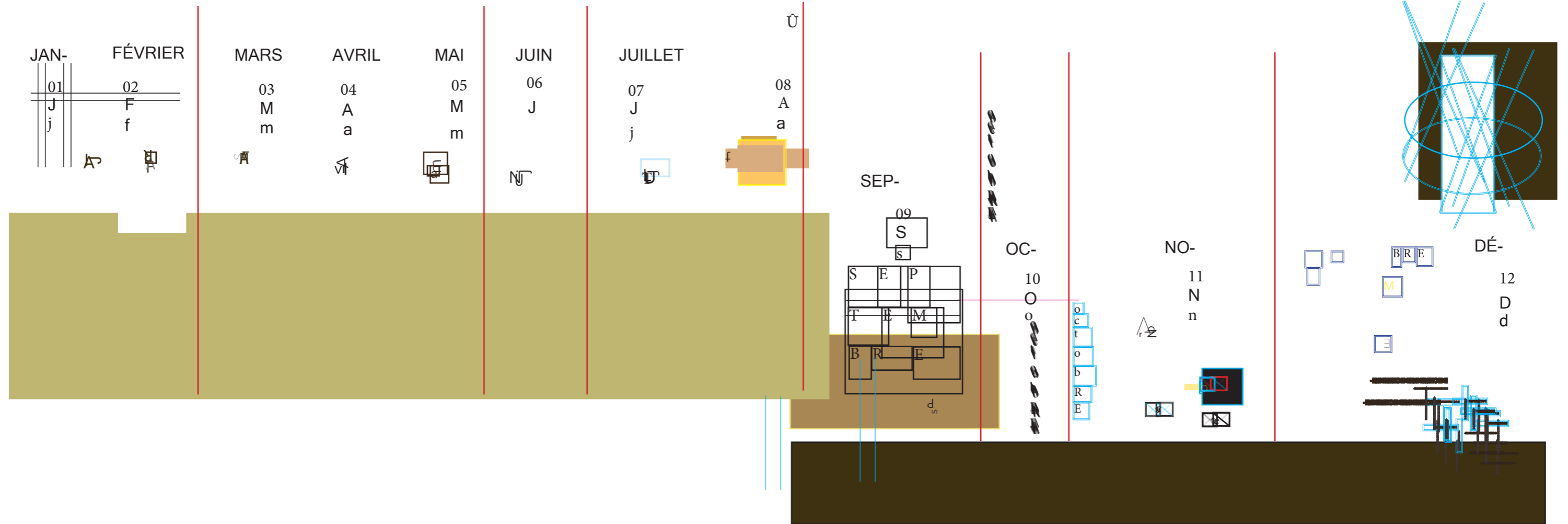

Parquet

Village

- Lion sur mer
J'avais une grande maison proche de la mer, proche de l'église

Village

terrain de mortel
avec des petits espaces composés

petite composition humaines
un rond point avec des fleurs pour faire le tour en auto
changer de direction

un maire

- un espace pour des os
sous des pierres

-un espace pour les corps
les maisons

des matelas pour mettre les corps dedans pendant nuit

1-b
- Si tu cesse de dormir
+ tu vois que tu es encore la
tu te lève

si tu vas à la mer
si il est 22h et qu'il fait nuit
tu vas dans l'eau qui est noir
comme un bain pétrole
tu vas dans l'eau et tu ne vois rien

un village

la mer

Eau lieu

Mer lieu pour:

1-Fuir

Espace de fuite
pour

-les rivières et les fleuves.
-les Hommes

espace d'eau close
grosse flaque posée

2-Passer

a. Si je suis une truite

3-se laver
4-se baigner

5-se protéger

contre:

un ours
a.si je suis une truite

6-chasser

a. si je suis une truite
b. si je suis un ours

--- le long d'une rivière
je me positionne a contre sens du courant
je piège les truites

Succursale

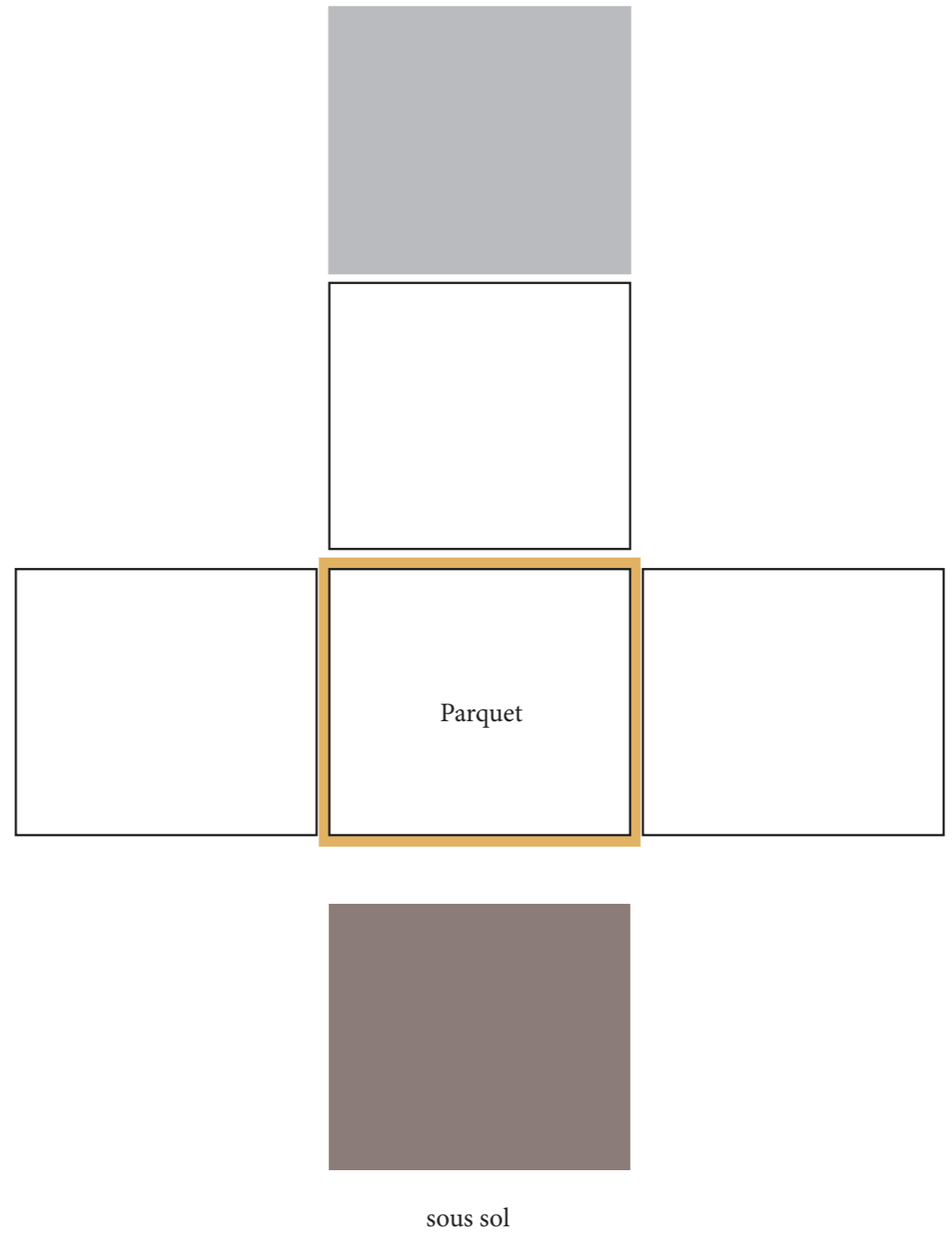
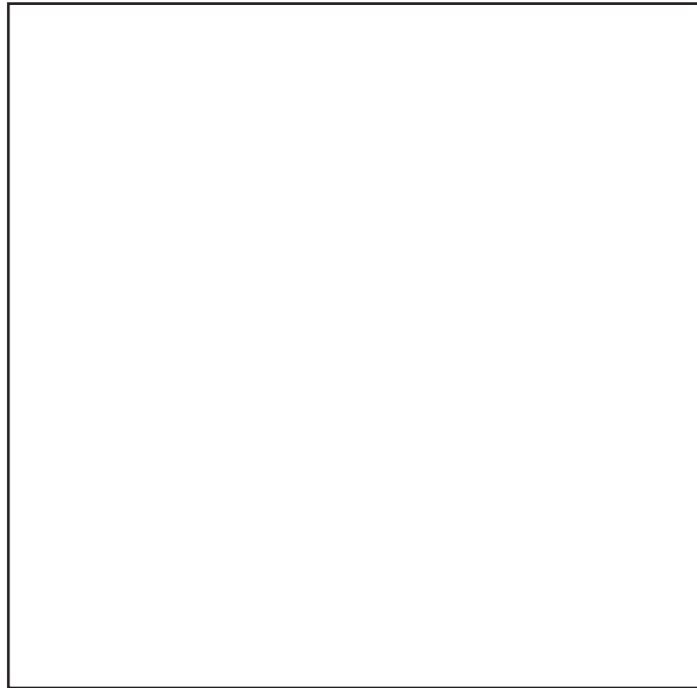

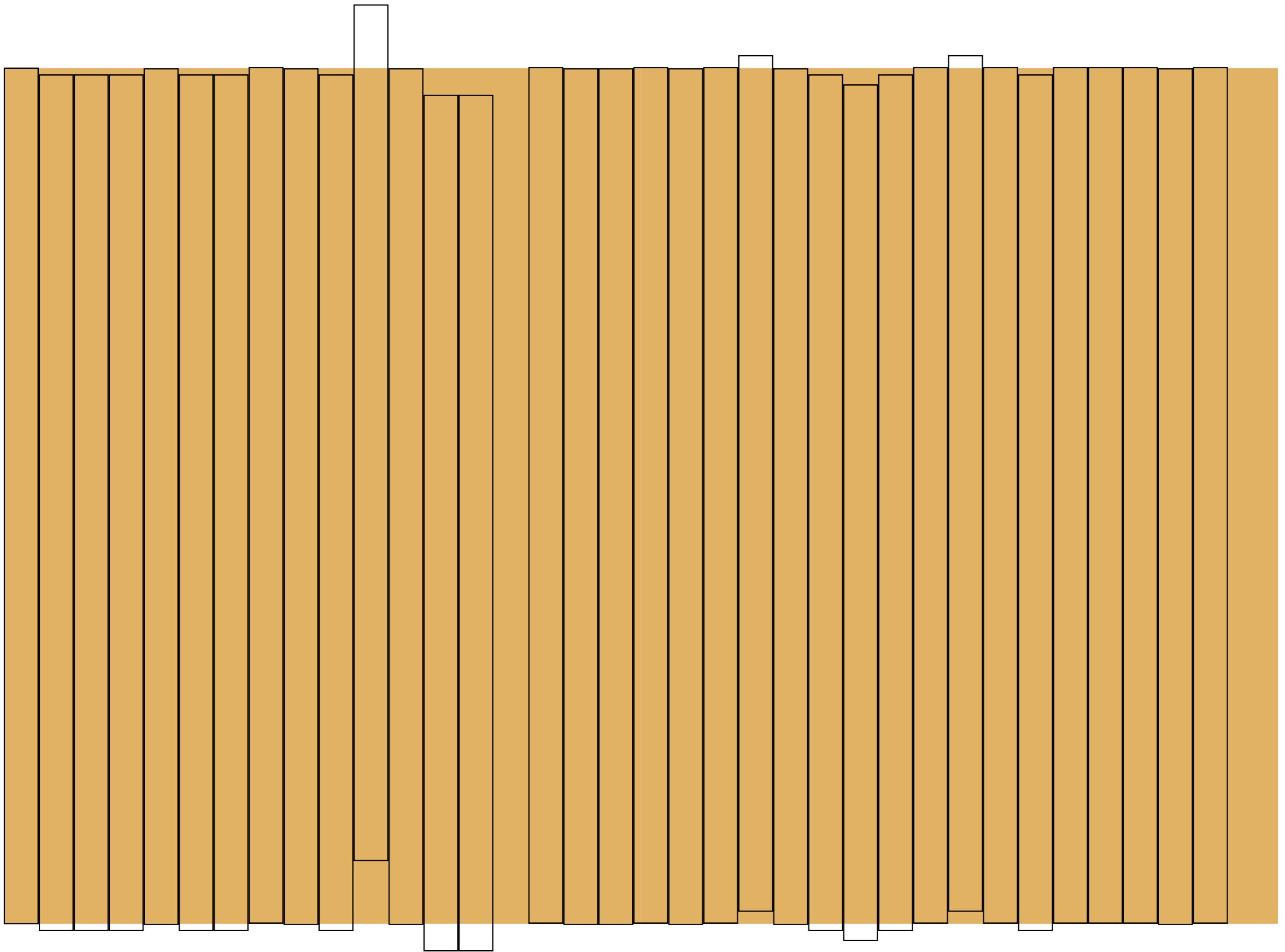





Or

Rallonge

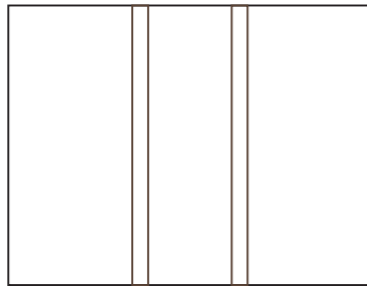

Latence

-Quelque chose qui réuni

le carnaval annuel de ma commune
la procession jusqu'à la plage
les enfants en costumes et les parents en civile
la voiture de police qui cloture le défilé
le totem en feu sur la plage

-un laché de ballon pour les handicapés
avec des mots pour des gens derrière la mer
l'angleterre ou le havre.

- Martin en fauteuil roulant
spectacle de fin d'année
= danse avec martin et son objet fauteuil roulant
faire des tours
la forme de ses cercles avec son objet carré roulant

-quelque chose qui réuni
le défilé
pour bruler un objet sur la plage

lacher des ballons dans le ciel
des messages inscrits dans des papiers accrochés à des ballons

en imaginant la réception
-quelqu'un qui trouve un mot

quelque chose qui réuni
une journée sur un tempo de marche molle
avec des cerveaux qui vont vers la mer
avec une volonté
de voir l'objet bruler

-le désir du feu
sur un bruit de fanfare et une odeure de crêpes

-Processus de jour pour trouver le sommeil

-devenir amnésique ou compter mes barettes
car j'en ai oubliée des centaines dans des milliers de lieux et je sais
quelle joie c'est quand je retrouve un lot de 2 barettes au fond de ma poche
et la déception quand je tate et qu'il n'y a rien
parce que je me remémore et me souviens très souvent à quel moment j'ai arrêtee de m'en soucier jusqu'a leur
abandon.

quelque fois je me réveille

si je prends mon temps
un jour pourrait durer

si je vie à travers mes yeux j'arrive à
si je ne vie qu'à travers ce que je vois

-Quelque chose qui réuni

-désirer un lieu

Espace oeil

Paquet

1

a

Si je vie sur la durée de mon oeil

je n'ai besoin de rien

b

La durée de mon oeil en lien avec la vitesse de mes mains

= mes mains et mes yeux en secours à mon cerveau

je me focalise sur mes mains grâce à mes yeux

si je regarde assez fort et maintiens les actions de mains

mon esprit lache et s'endort

je me concentre

Si on me donne une consigne à respecter je m'applique et je respecte et parfois même je pourrais exceller

quelques jours si je suis uniquement mes consignes

j'ai peur de m'en aller en forêt

et mourir dans la terre comme une biche.

rester dans une grotte ramasser des pierres pendant 20 jours

2

La durée de mon estomac

= fais de l'espace

Si j'ai faim

laisse du temps

et tu vas voir que tu ne meurs pas tout de suite

3

Toulouse

- Du temps passé sur les autoroutes de France
derrière des vitres
dans une odeure de laguna

J'aimerais

-être au chaud dans une petite soute
comme celle que les chauffeurs de bus utilisent lors de longues traversées.
Il y a une petite cabine dans le coffre du bus
vers le moteur
une petite cellule dans la soute où les chauffeurs se glissent pour dormir
ça serait un corps vivant dans le petit coffre interne du bus à 200km/h

-regarder les roues des poids lourds
si il y a
enroulé comme un serpent
un homme autour d'un pneu

Gîtes

Découvrez où se cachent les truites

- les bordures
- derrière les gros obstacles
- les cascades
- les fosses
- les branches
- les eaux en crues

La veillée

Les états de veilles
sommolences
insomnies

La sur attention

être en état d'attention

etre attentif

faire attention

Dans l'attente d'un possible quelque chose
se mettre en attention

-ne pas dormir

-dans un état spasmodique

-corps ralenti

-autour d'un lit avec un mort allongé
sommeil
endormi

Passer la nuit auprès d'un malade pour le surveiller, pour s'occuper de lui

être en veille pour

dormir se reveiller pour penser a

dormir pour rêver

pour s'en aller

pour dormir

pour se reposer

se reposer

s'asseoir pour se reposer
s'allonger

se mettre au calme

être tranquille
faire le vide pour
être au calme
pour se remplir de

d'amour

être tranquille

être rempli d'amour

de l'amour pour

la famille

pour

être tranquille.

être tranquille

S'endormir

pour

pour

se réveiller

pour se reposer

dans

son cerveau

pour continuer

-être tranquille sur la route
s'endormir

Medium

-prévisuelle
prévoir
prévenir

-située entre le diluant et le liant

entre le grave et l'aigu

ce qui sert de support

substance qui facilite la combinaison de 2 ou plusieurs corps

-un milieu dense

-un véhicule

-un médium chaud

-une durée

je m'applique sur

Mémoire

mémoriser

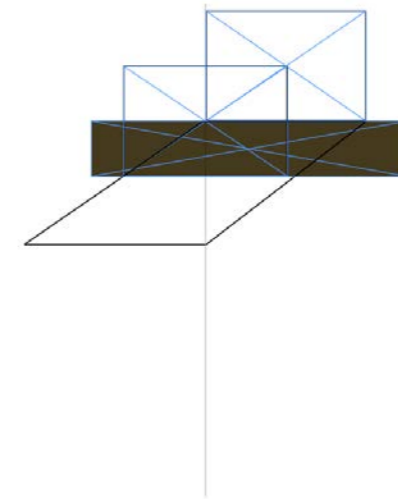

Je me souviens de

Zénith

Miroir

1- Au dessus d'une assiette

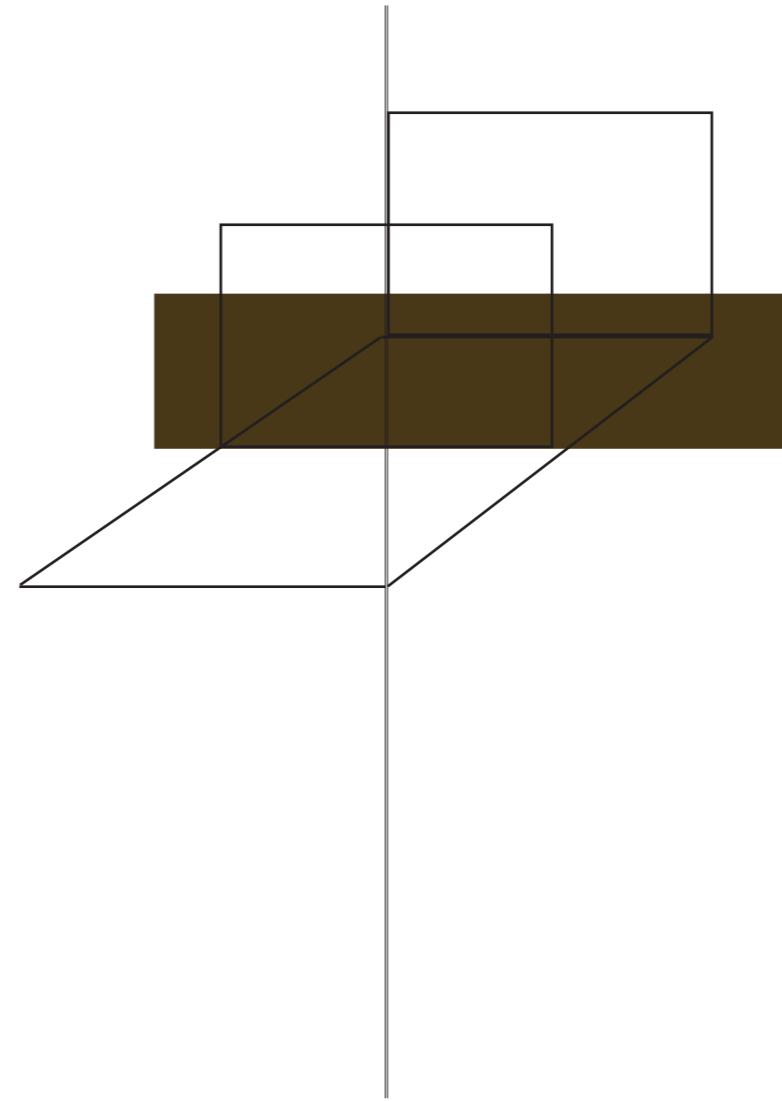
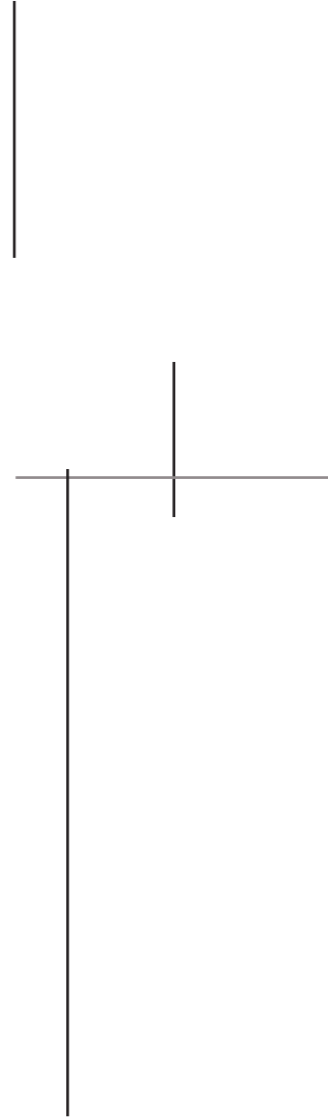

Isolation

Isoler
mettre de l'épaisseur entre soi même et l'extérieur
pour renforcer l'épaisseur
je peux mettre du foin de la terre
de la chaux
de l'enduit
le tout sur des pierres

1- Se situer au dessus d'une assiette

a) se diriger
ma tête
mes yeux sont des projecteurs
et j'effectue des lancées
j'attrape

je peux faire le choix de laisser mes yeux morts
suivent les trajets de ma tête
ou je peux me diriger et avancer par mes yeux

b) si je reste immobile

et que j'utilise mes yeux pour aller
je me focalise
vers un point dans l'espace ou je me trouve
ou je cherche à aller ailleurs
et je reste fixe
je me concentre

Fondation

Si je tourne sur moi-même pendant 30 minutes de manière stable sur l'appui de mes pieds qui effectuent un déplacement rotatif petit et régulier, en ouverture par quart.

1- je me stabilise et m'oriente par ma tête en me focalisant sur mes yeux qui doivent retrouver le point de la médiane de départ que j'ai choisie dans la pièce.

2- je peux effectuer des tours sur moi-même par ce biais et également choisir d'autres points dans la pièce pour à la fois tourner sur moi-même et me déplacer d'un point à un autre dans l'espace.

= alors mes yeux me dirigent

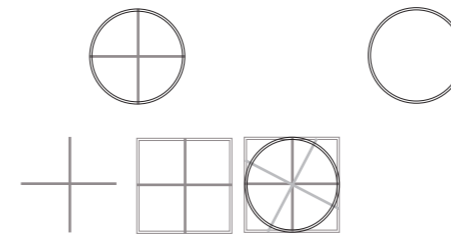

3- en continuant à tourner
sur moi-même, sans déplacement

si je cesse de prendre repère sur un point externe dans l'espace
que mes yeux se focalisent uniquement sur mes mains
l'espace dans lequel je me trouve devient rond et flou
sans arrêtes

je vois:

une vitesse

une ligne brune presque continue:

qui est un ensemble de 3 barres en bois accrochées horizontalement le long de 3 murs.
précisément mes deux mains au bout de mes bras

un nouvel espace rond rotatif
avec deux bras planes

Propriété

-S'approprier

acquérir

acheter
signer

chez un notaire
Nous nous sommes mis autour d'une table
ancien logeur du lieu et nouveaux acquéreurs.

-Discussion + un diaporama avec les images de la maison vue du ciel
+ la zone où celle-ci a été construite: si c'est inondable
+ différents taux chiffrés concernant sa constitution: notamment l'amiente
+ les réparations et transformations depuis sa création : le toit, le compteur électrique, le terrain
= a. le terrain

À notre arrivée le jardin était composé d'un terrain plane par rapport à la maison.
Divisé en 4 morceaux: des petits rebords pierreux de 20 centimètres de hauteur traçaient des allées en
séparant les surfaces d'herbe et les couloirs terreux.

+ un haut pommier dans la première partie du jardin et des petits poiriers
-par rapport au pommier

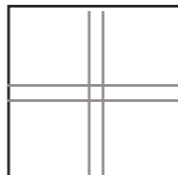

b. la logeuse
reçu pour cadeau d'anniversaire: un nouveau jardin

a. le terrain
reçu des hommes et des pelleteuses pendant quelques mois

c. des hommes et des pelleteuses
effectuant des travaux pour créer un nouveau paysage

a. le terrain

= la partie arrière du terrain fut surrelevée faisant apparaître une légère colline
la partie plane juxtaposée à la maison fut affirmée par un dallage en pierre claire, beige et rose.

d. le dallage
de pierre claire, beige et rose
= proche de la peau
celle d'un homme ou celle d'un porc
celle d'un porc quand il pleut sous ciel blanc
une peau de porc humide,
rigide
mouillée rigide qui reflète de l'incolore

e. un porc mort
une peau de porc mort divisée en
rectangle
en rectangle de pierre
en cube
en dés
en tranche

f. un dallage de porc mort

e. un porc mort
sur de la terre humide
proche d'un champ et d'une ferme

g. un porc
heureux
si heureux d'être dans la campagne sous la pluie

un porc proche de la terre et des champs
composé de maïs et de graisse
de sang de chair et d'os
" " et d'or

«je suis le propriétaire»

Vitre

Dans mon jardin
Je suis allongée avec les paupières ouvertes.

-Serpentins
quand je bouge les yeux de gauche à droite
des ressorts lumineux

- au fond de l'oeil

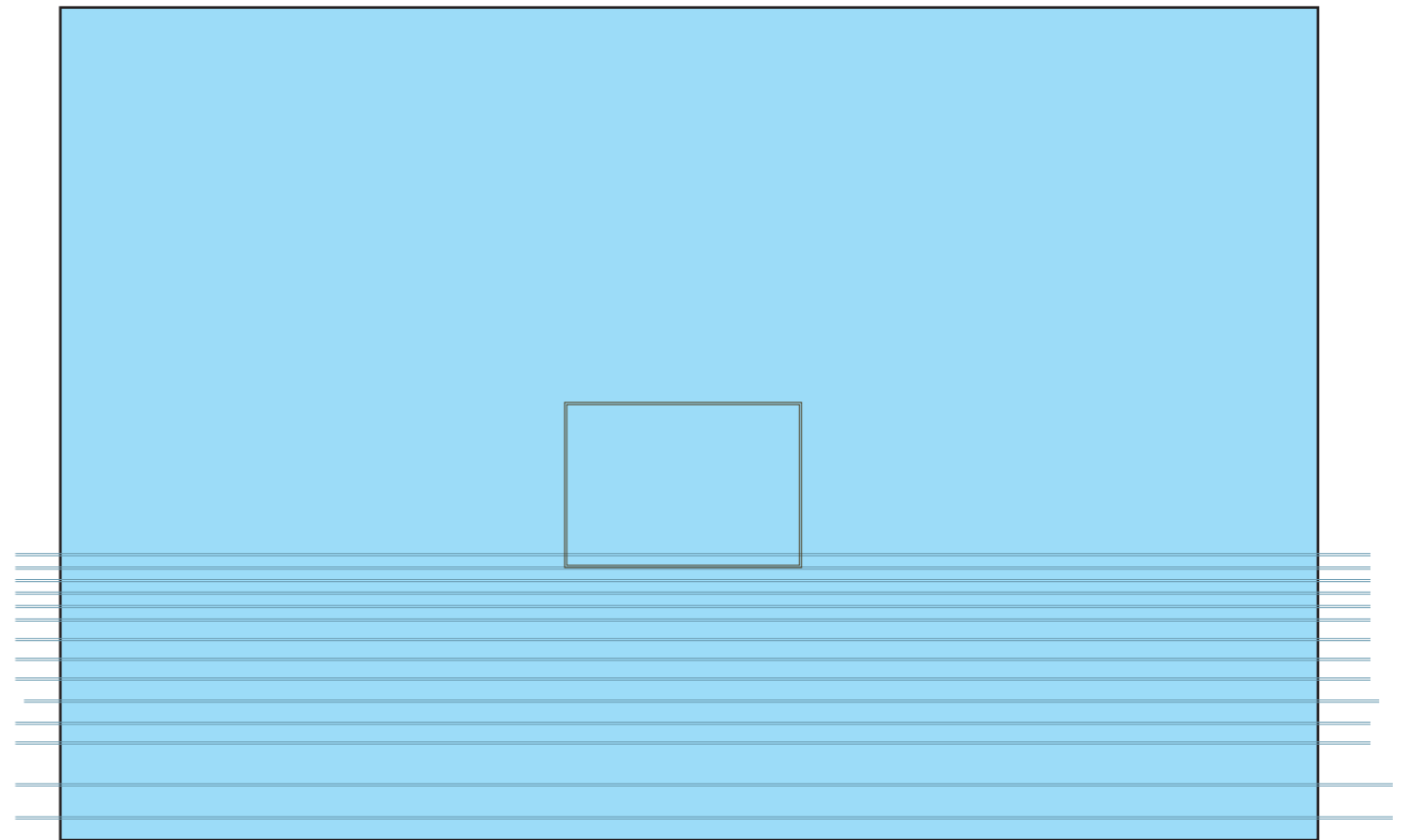

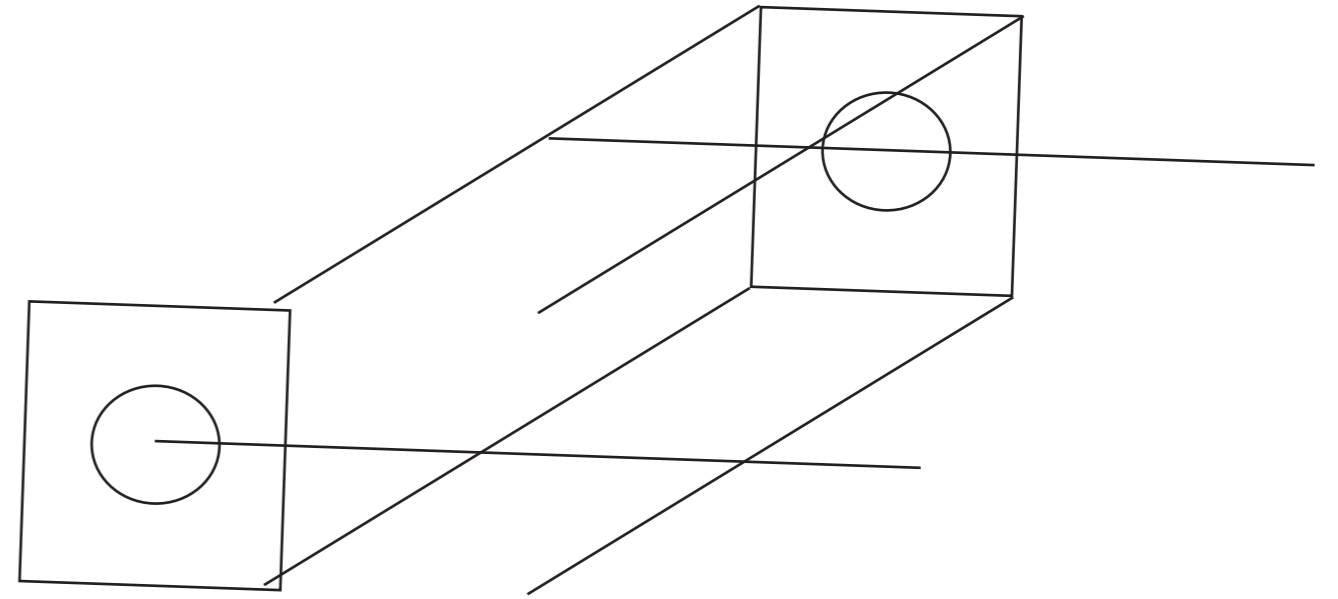
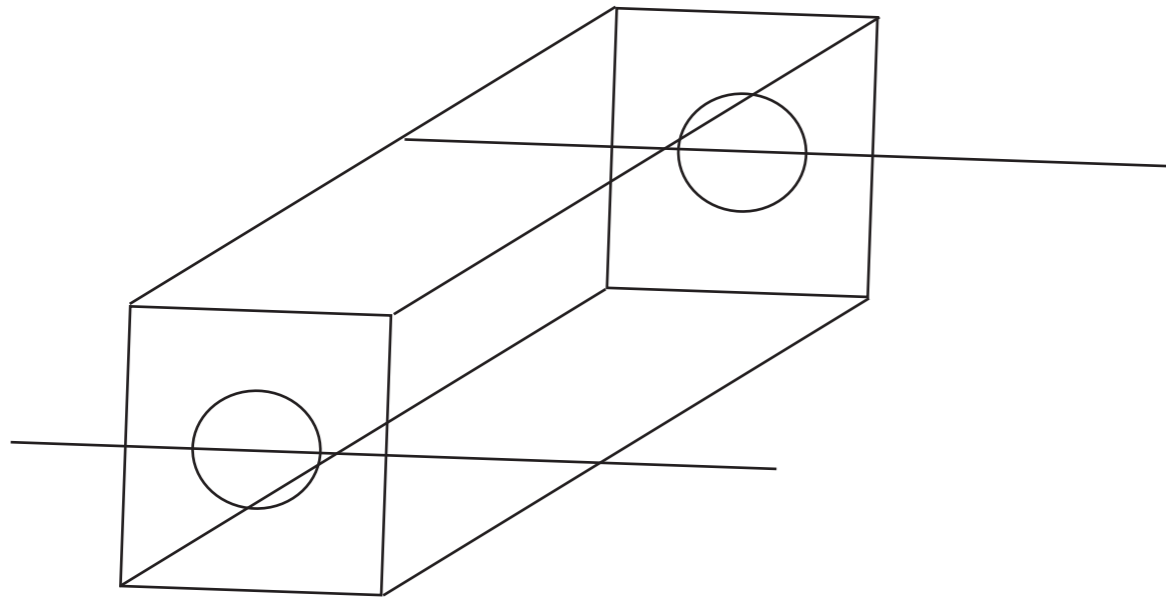

Maison du prêtre

Dégénérescence du cerveau
-Démences Fronto-temporales

-Frigo avec des chaînes et un cadenas en métal

Il y a des chaînes sur le frigo
pour protéger la fille du prêtre

cerveau atteint d'une tumeur
qui a brisé sa raison

si elle mange elle ne s'arrête pas
elle rempli son estomac
jusqu'à l'étouffement

-Bourrage stomacale
-Boucher
-Détruire dedans



As- phyxie

-Anorexie Faire apparaitre le squelette / les os
désépaissir

-Boulimie Remplir l'estomac

-Obésité Gonfler

-se remplir

-s'étouffer

-s'amaigrir



Magie

Estrade

CATIONS	FORMULES	ANIONS
ion zinc	Zn 2+	ion dihydrogénophosphate

-se mettre en scène
-aller sur scène
pour jouer

-une huître + 3 oranges + une estrade

=
-protéines, lipides.
-vitamines B (B12 et B3)
- vitamine A et E
- zinc
- cuivre
- fer
-Vitamine C (mg pour 100 g) 57
-Vitamine B9 (µg pour 100 g)
-Potassium (mg pour 100 g) 151
-Calcium (mg pour 100 g)
Bêta-carotène (µg pour 100 g) 71
Fer (mg pour 100 g)
Magnésium (12,4 mg/100 g en moyenne),
Fibres (2,8 g/100 g en moyenne).

«Le Proskénion»
προσκήνιον / proskénion,
« avant-scène »
-lieu ou on parle

Proskénion
La skéné
«la scène»

= construction en bois située à l'arrière du proskénion

+ un homme

=
Il monte sur une estrade pour manger une huître et 3 oranges

= se mettre en condition

je suis chez moi
je vais la bas pour travailler
je vais la bas
je fais mon sac
j'y vais
dans un café ou une bibliothèque
j'y suis
je sors mes affaires
je sors pour aller la bas
pour travailler
réfléchir à des choses
peut être sur un thème précis
si je suis un étudiant en médecine
un virus
si je suis un avocat
la justice

peut être

-je me met ailleurs pour réfléchir

je me déplace pour être ailleurs
et réfléchir à
une maladie

-en situation

je me met dans un autre cadre
pour ordonner une réflexion

Je suis un humain
ici
puis
je vais la bas
pour
-faire quelque chose
- changer d'espace
- consommer une boisson
-voir les autres

se mettre ailleurs pour se concentrer dans

je me concentre

je me concentre sur une feuille
je me concentre dans le cadre

+ je trace un cadre

-J'ai un nom et une famille je suis

-une famille

«je suis membre d'une famille»

-Je suis issue de

-je suis née à

g. un porc

+ «je suis membre d'une famille»

je suis un porc vivant et membre d'une famille

+ «heureux, je suis si heureux»

«Heureux !

Je suis si heureux d'être membre d'une famille»

Je suis un porc
issu d'une famille
de cochon

Crime

focus / concentration

-des possibilités
-des opportunités en renouvellement constant autour de soi

-- quelques situations qui s'offrent à moi
sur mon chemin

.un chien
.un tram
-une planche

quelques pas de travers
un drame
un accident
une petite blessure

-la formation des objectifs sur une durée de 3 quarts d'heure.
-un objectif pour une vie
-s'adapter aux 30 prochaines secondes
-vivre que pour demain

-ne vivre que sur la durée de ses mains

-Se concentrer sur un outil
comment l'utiliser
l'utiliser à l'envers
le transformer
en épine pour un estomac

se focaliser sur
ce que je peux faire
avec un marteau et
une conserve

se tordre le ventre

Nouveau

-souris dans le ventre qui mange

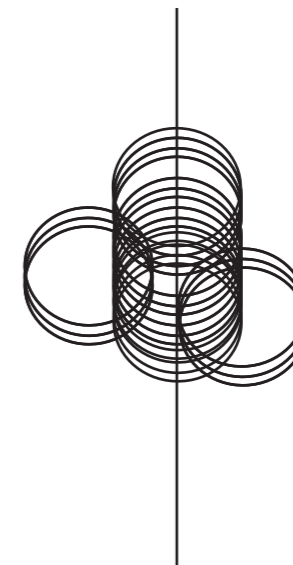

Offrir

Petits bureaux

-pour voir ses mains

La confiance

-se confier

entre ses yeux et ses doigts

-J'espère
que tu vas bien

-je te promets

-je t'adore

-j'aimerais

«Je vous aime tous»

Latence

-long et brun
sur de la pierre

lent

-de la lenteur final
semestriel

+ graines germées sous le béton



2 + orge

||



Neige 2

Tête

avoir

-avoir une grosse tête

-avoir la tête gros comme une pastèque

être

-un beau cheval de tête

-un vieux cheval de traie

avoir

-beaucoup d'amour = beaucoup d'amour

dans le coeur

dans le coeur

-à donner

- l'oublier

- le garder

- le donner

l'offrir à des ânes
des pommes
des frères

-le faire macérer
=le transformer en purée et pourrir
-le révéler à quelqu'un

-le donner
aux amis
à la famille
aux enfants
-l'exaucer

-de l'honneur

T

+

un groupe
de petites chèvres
qui parlent

Perdre:

-la tête

-la mémoire

-la raison

-sa morale

-une maison

-4 chats

-la mer

gagner:

-des cailloux

«pour avoir les même trous dans nos pantalons»

-du cuivre

-un arrangement

-un terrain

-petite chèvre miniature qui chante

«j'ai du lait, j'ai du lait, qui veut mon petit lait»

Armoire

pour ranger
arranger des affaires dans des casiers

-des arrangements entre

-les gens
-les objets

-aménager
arranger

pour s'arranger

dedans

j'aménage
j'arrange pour
me mettre
dans mon espace
mon décor

Terrain

pour construire

pour réfléchir

dans le sol

Des Hommes qui réfléchissent
et deviennent objet

les constructeurs
les concepteurs
les réalisateurs

-manipuler des objets
et faire devenir un objet

-réaliser un film
avec des images
des acteurs
des mots
des gestes

Volet III

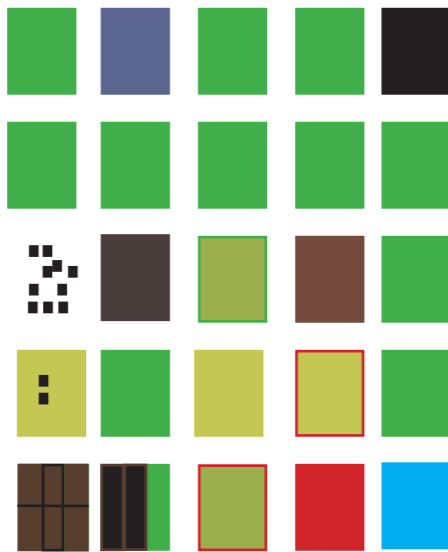

- 1 Zénith
- 2
- 3 Solide
- 4 Transfert
- 5 Traduction
- 6 Table
- 7 Étui
- 8 Tubes

- 1 zone d'échange
- 2 Troc
- 3 Volume
- 4 être heureux
- 5 Panier
- 6 Parloir
- 7 Foin
- 8 être un rameur

- 1 Empreintes
- 2 Motifs
- 3 Montage
- 4 Mémoire
- 5 Radeau
- 6 Receptacle
- 7 Cadeaux
- 8 Transport

- 1 Phasmes
- 2 Franc
- 3 Habitation
- 4 Chaux
- 5 Feuilletage
- 6 Terreau
- 7 Allume feu
- 8

- 1 Formule
- 2 Combats
- 3 Anthropos
- 4 Pattern
- 5 Patron
- 6 Chapelle
- 7 Pliable
- 8 Volets

- 1 Pierre et eau
- 2 racines
- 3 colle de peau
- 4 Meudon
- 5 Pharmacon
- 6 Être fer
- 7
- 8 Solide

- 1 Prière
- 2 Terrain
- 3 Lieux
- 4
- 5 Ferveur
- 6 Oignon
- 7
- 8 Nadir

- 1 Cathédrale
- 2 Incolore
- 3 termitière
- 4 Grèce
- 5 Cristallisation
- 6
- 7
- 8

Fabrique

- Feu d'artifice
- Allume feu
- Allumette

Bonjour

-Quelque chose de merveilleux qui s'est produit entre deux mouvements
pendant un instant d'inattention dans l'inadvertance
il y a eu : un sourire naturelle
articulé entre
les yeux
la bouche
et le coeur

un sourire de respiration
généralisé dans le sommeil du cerveau
sans ordre
ni logique

-et que le cerveau sommeil

-sous une logique en sourdine

quand les yeux effectuent leurs rôles d'oeil
que les mots s'organisent dans le ventre
et qu'ils soient lancés au pif
dans l'air
comme une chanson

-quand ils sont la prolongation du rire
ou d'un mouvement
gutturale
stomacale
pulmonaire

-la sensation du sourire

-le rôle de l'oeil

-car quand ce que je vois me parle
quelques fois
j'aimerais fermer les yeux

Exaucer

-être utile dans l'inaction

a-si je suis un voeux
-désirée par
quelqu'un
j'ai déjà accomplie quelque chose
je suis arrivée
je peux : -rester
-partir

-être de courte durée
-être là

mais je ne peux pas ne rien faire

b-Si je suis un veau
là par nature
désirée
de par ma qualité de veau
par un fermier

on m'utilise
pour mon lait, ma graisse, ma peau
je peux
Je suis là

c-Si je suis un veau qui veut
aller derrière la barrière

-j'ai un début et une fin
je m'éternise et me finalise en os
je suis un petit veau
un petit os

d- Si je suis un os
sous la terre
et que j'apparais 2 ans après ma mort

-qui pense à moi comme un veau
-le veau que je suis
-ma valeur
-ma durée

-je suis pas loin du bois
pas loin de l'ongle
une sorte de corne

Noeuds

-exaucer les noeuds dans le sommeil
-faire un rêve
se réveiller

Fondu

-Paysage d'ocre et de fer
fouille et pâte noire

Dernière pièce

Joie

Solo

entre un duo:
-un verre d'eau et une table

Musique : Aaron Copland - concerto pour clarinet

Si je suis un boeuf + une chanson en forme de pied.
que j'ai des cheveux à l'horizon sur 5 mètres

-un boeuf qui chante en lettre capital:

«OO
OOOOUUU
UHH
NN
NNNNNNnn
nn!»

Se renverser

dans la terre

être issu du dedans
et s'extraire

-voir à l'envers

-être en terre





JANVIER		FÉVRIER		MARS	AVRIL	MAI	JUIN	JUILLET	AOÛT
01	02	03	04	05	06	07	08	09	10
J	F	M	A	M	J	J	A	S	O
j	f	m	a	m	j	j	a	s	o

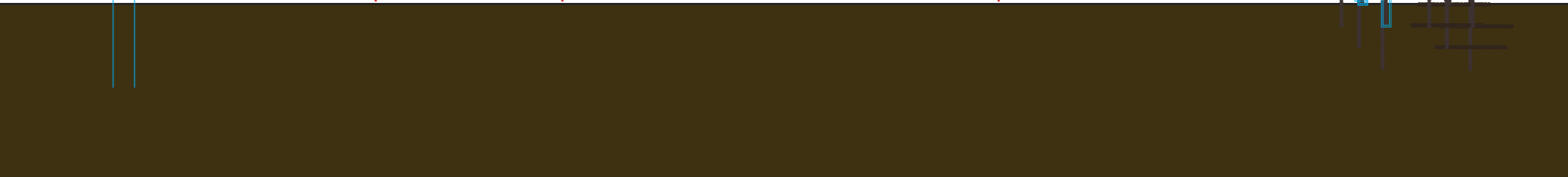
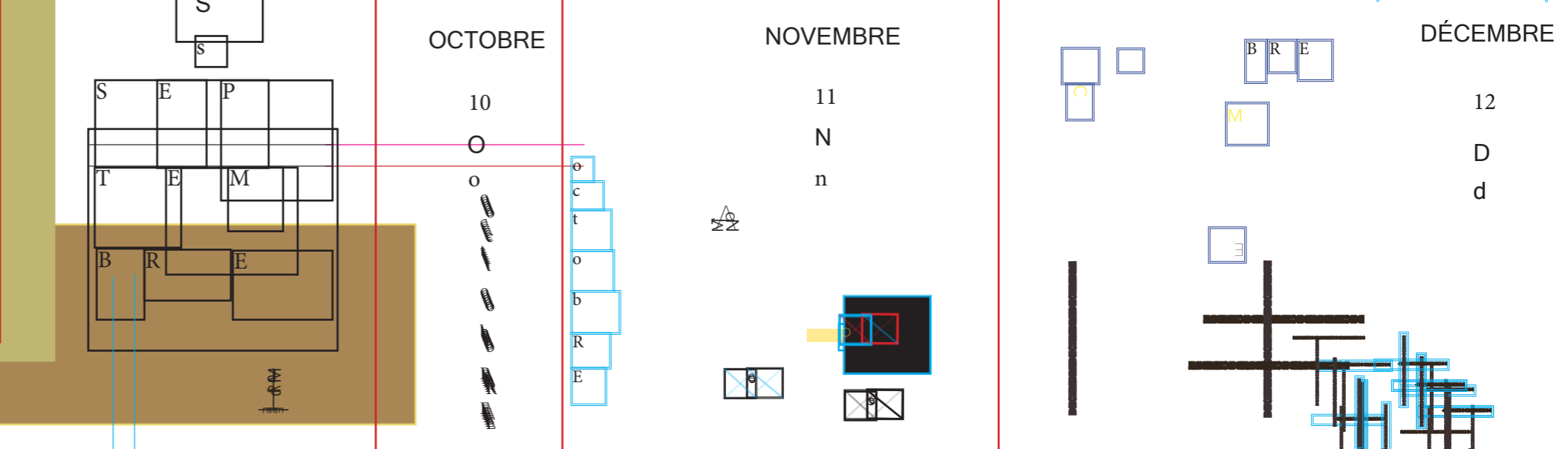
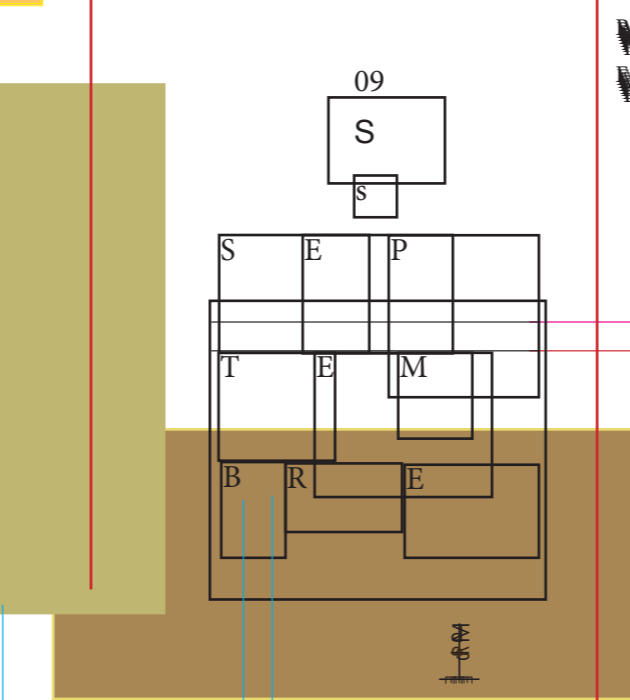
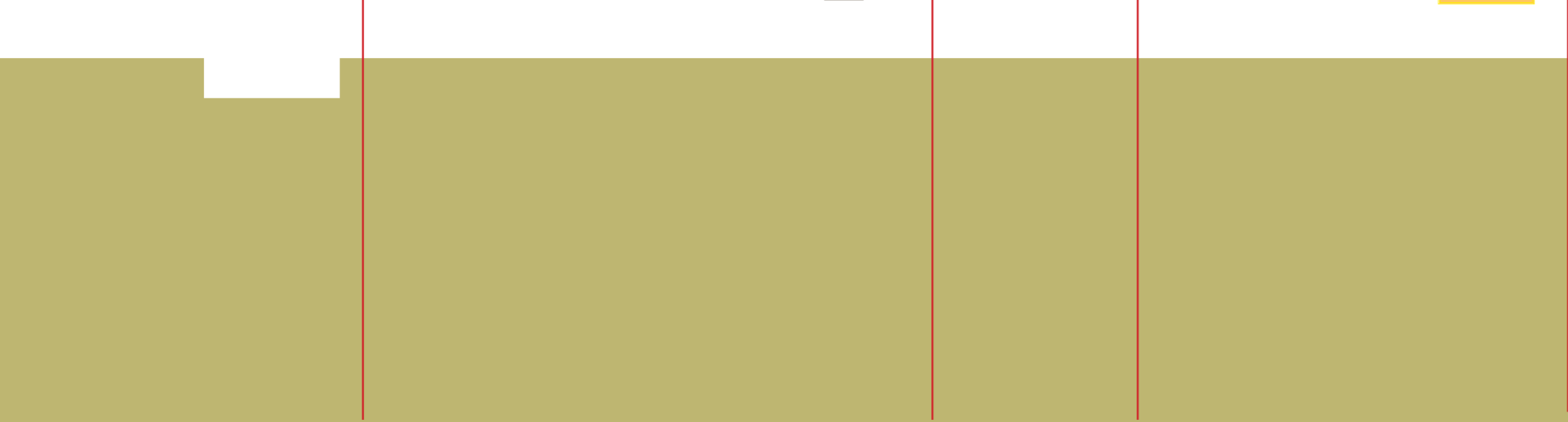

JANVIER



janvier
01

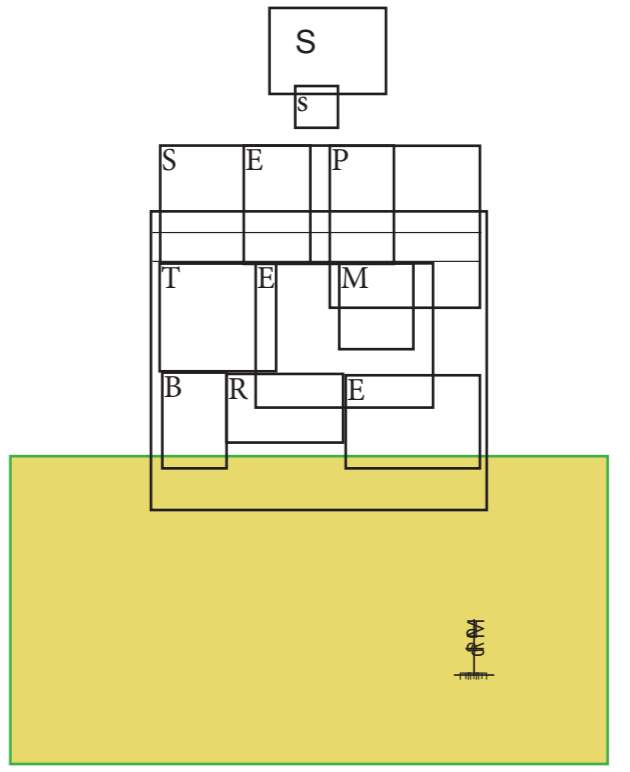
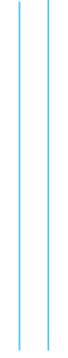
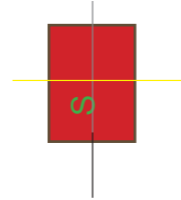
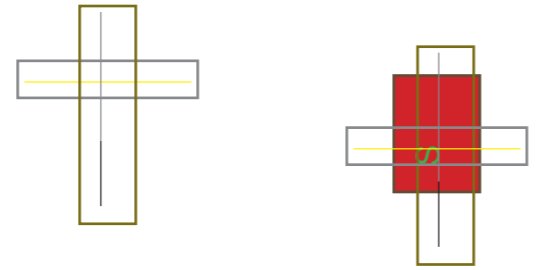
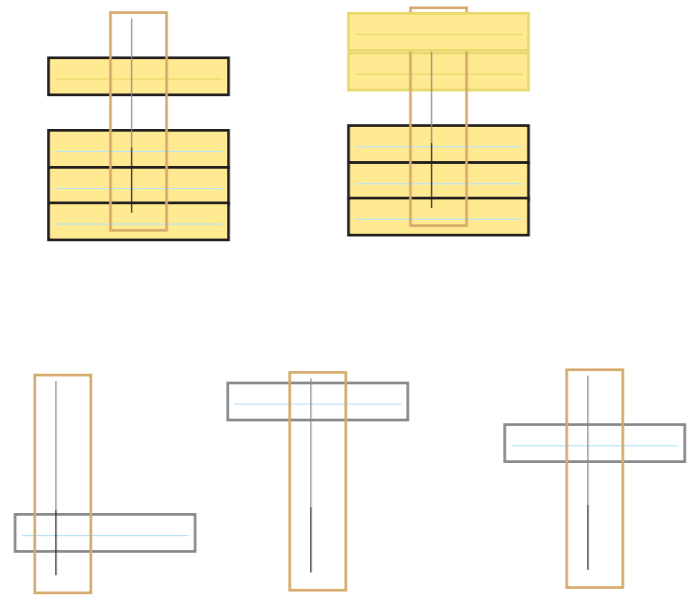
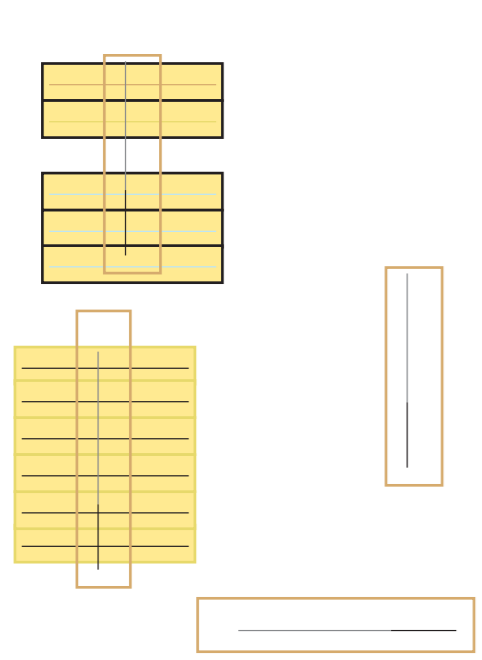

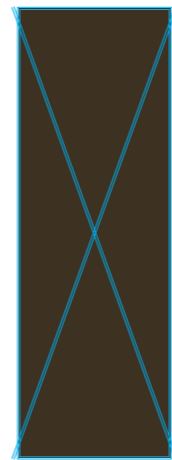
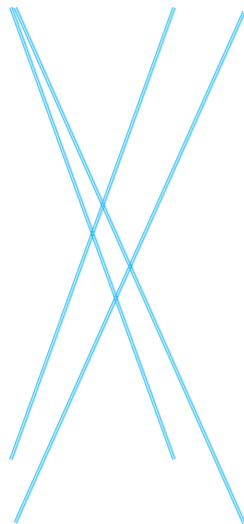
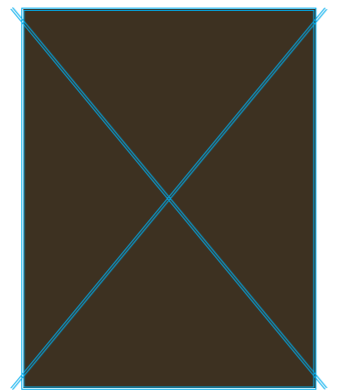
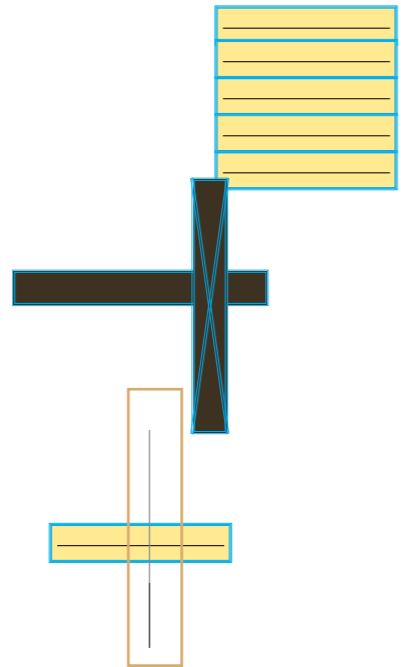
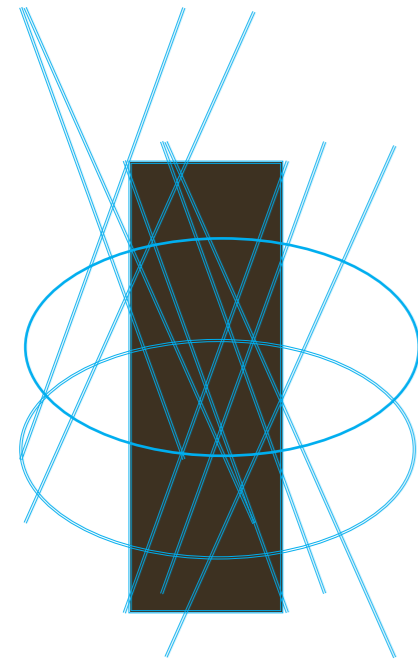
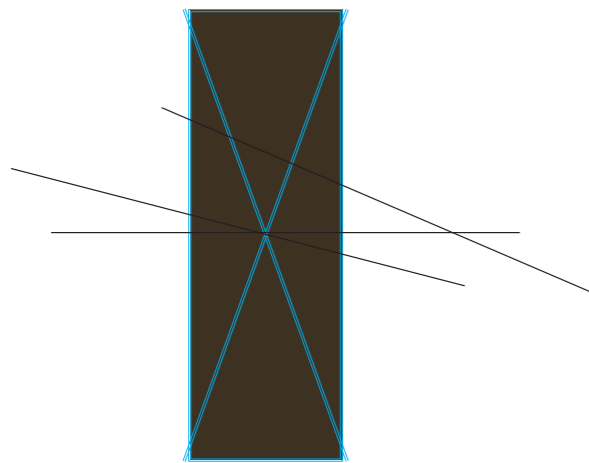
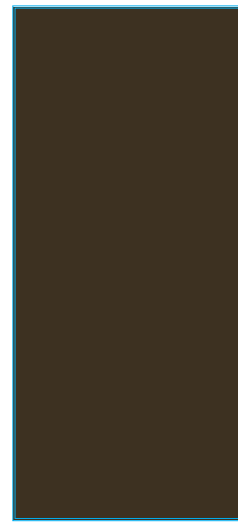

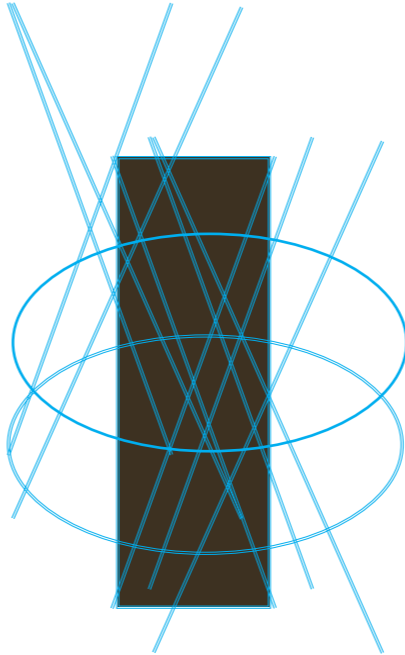
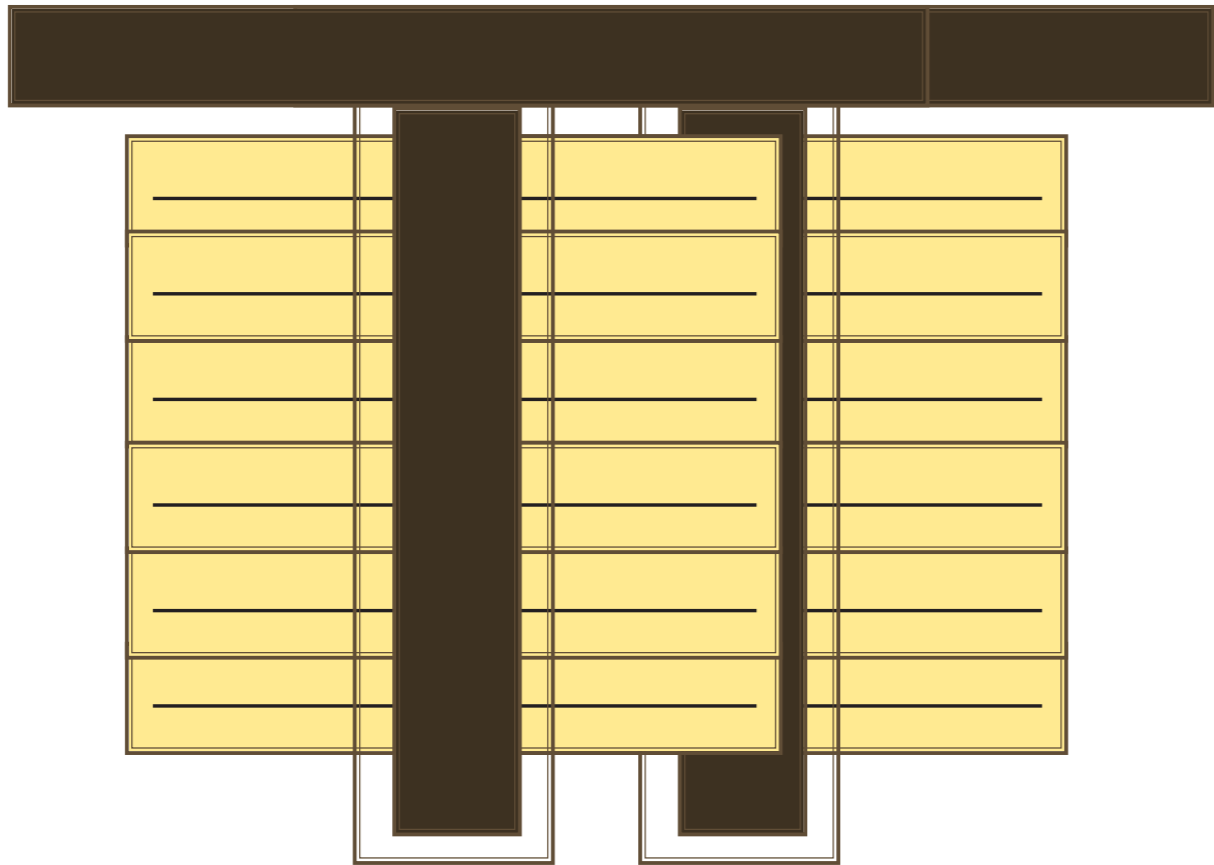

Octobre

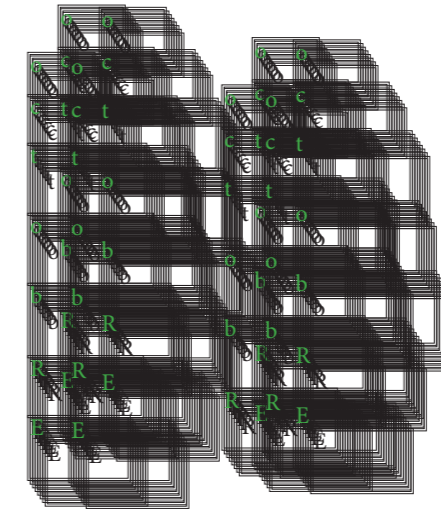
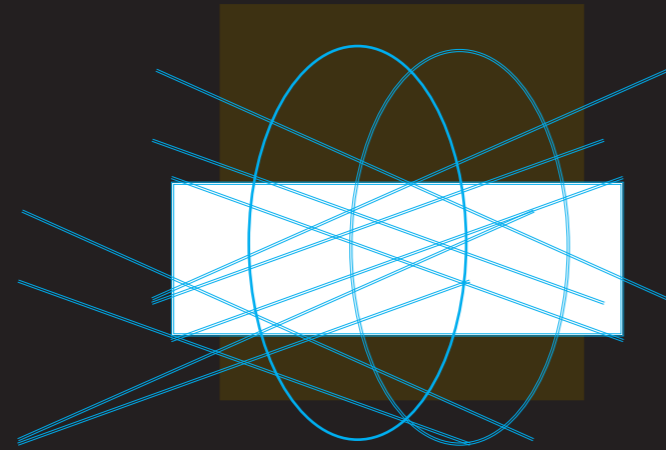

R

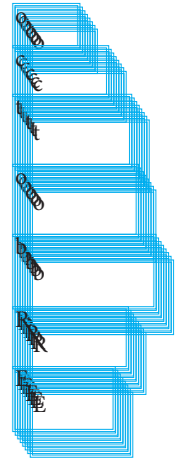

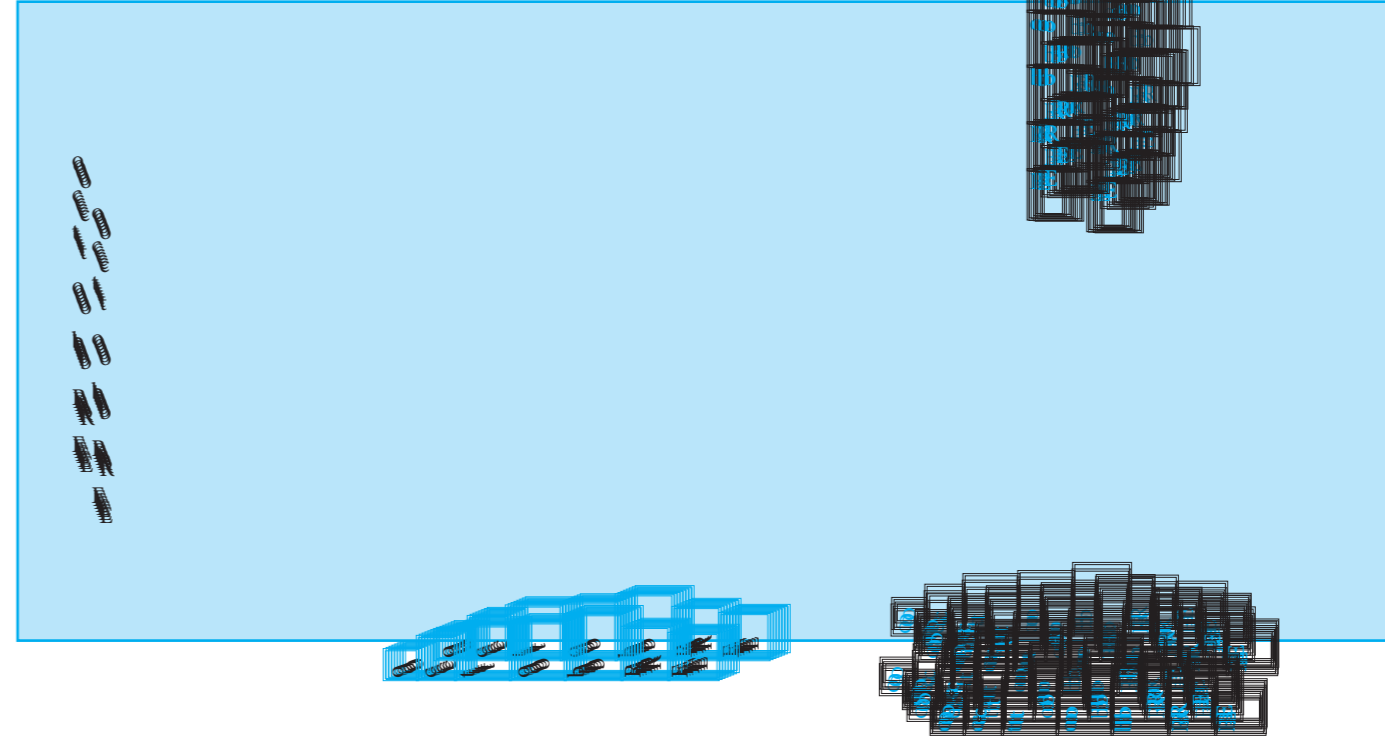
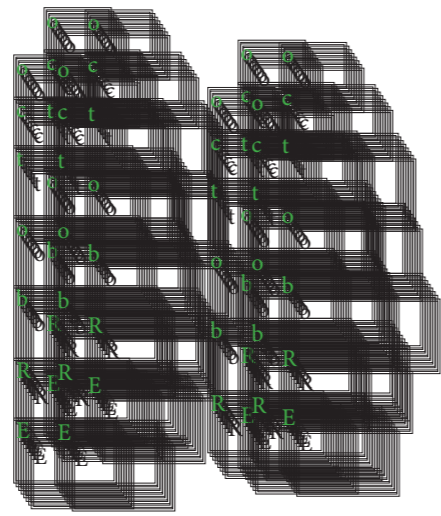
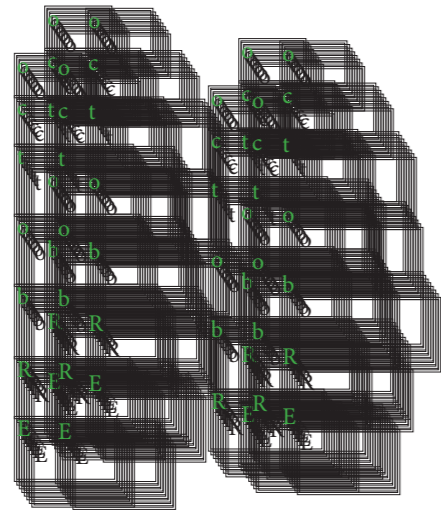

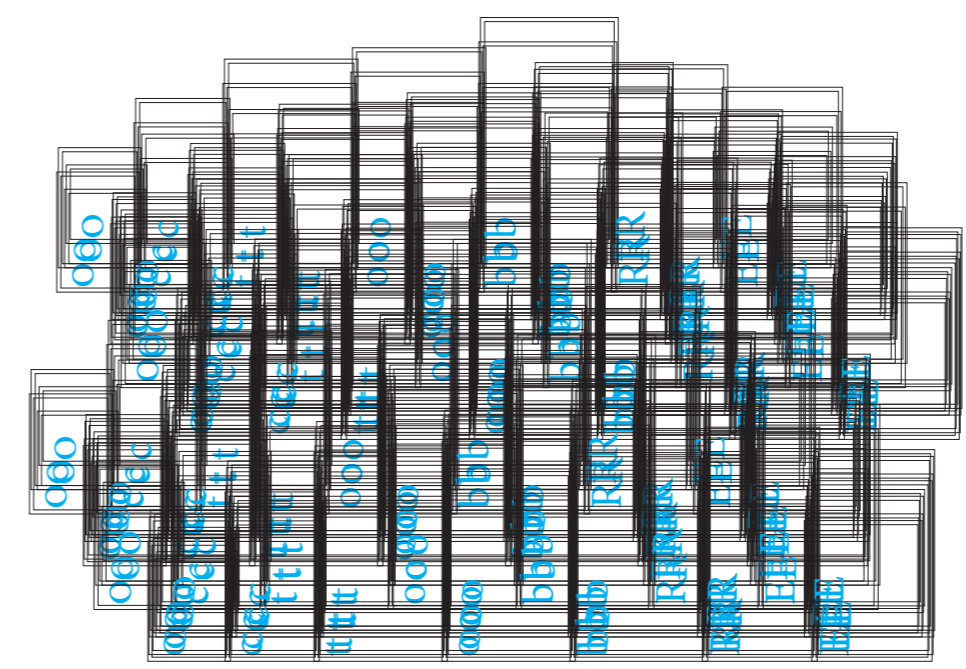
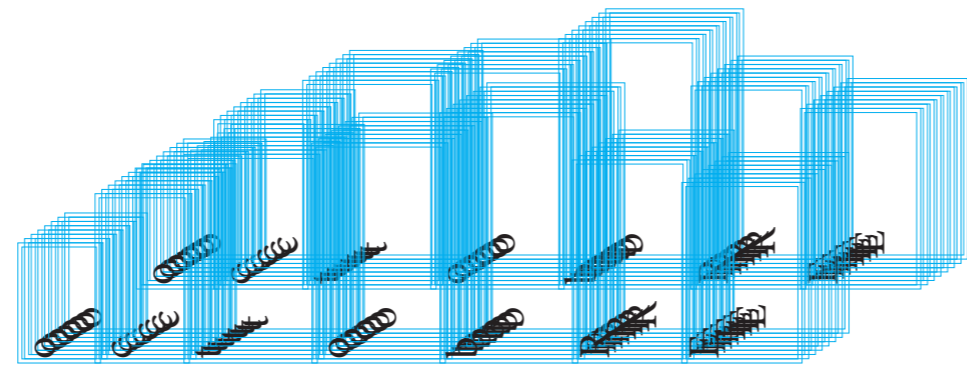

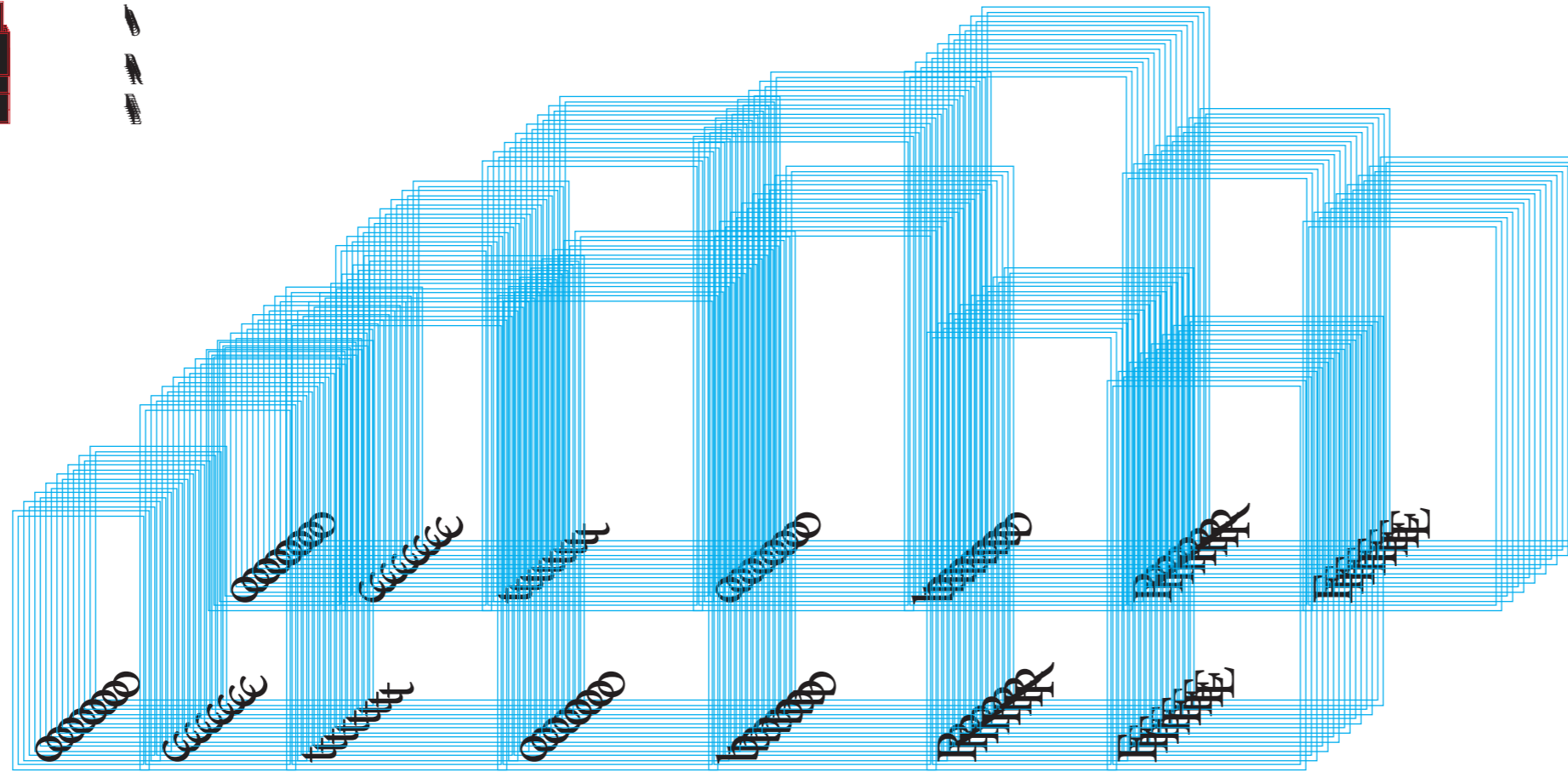
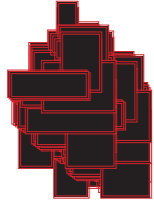
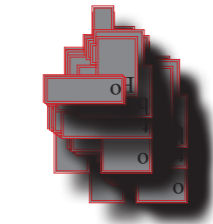
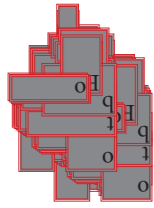

E

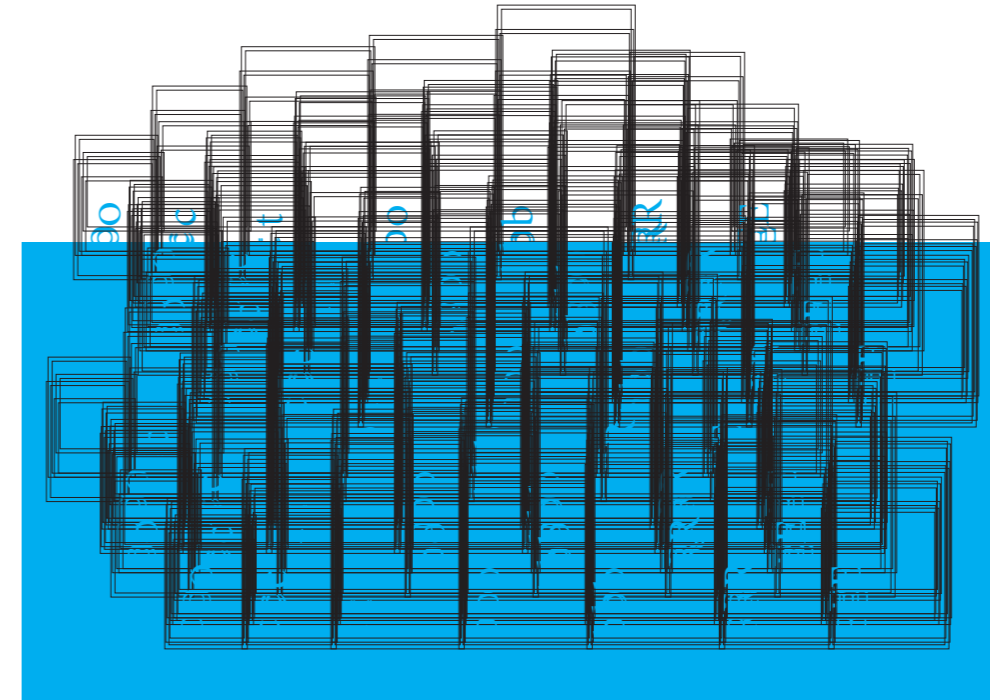

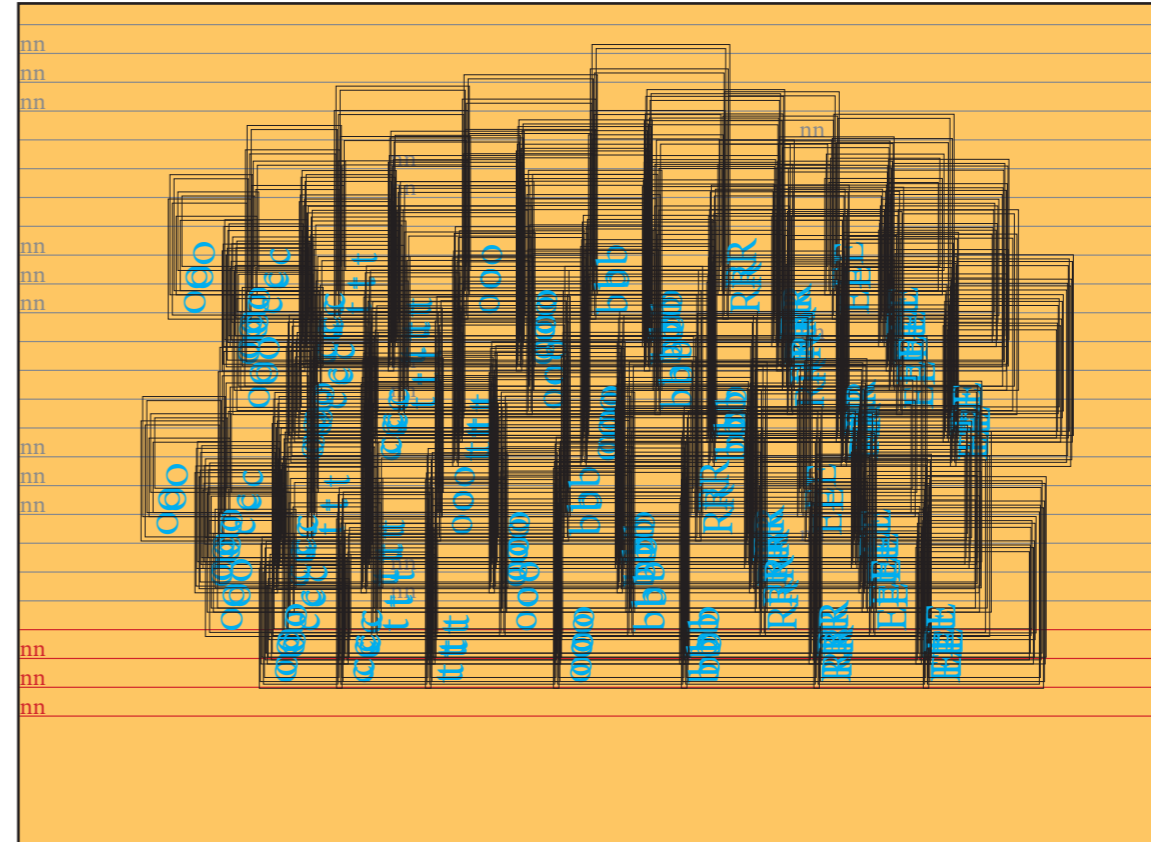
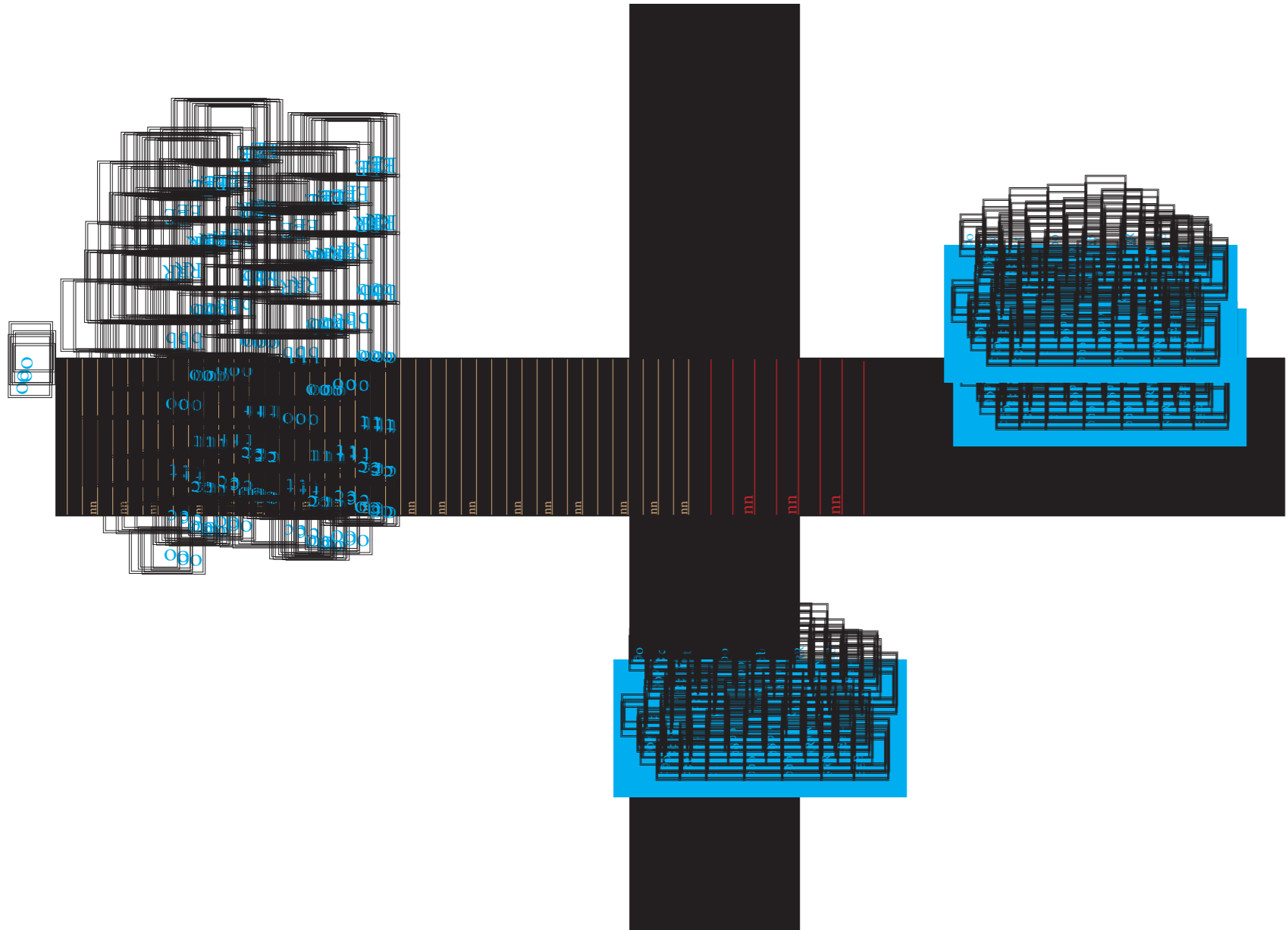

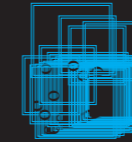
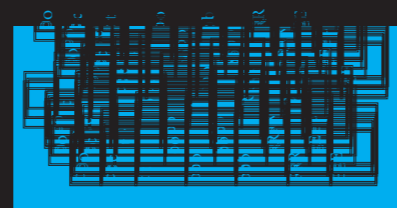
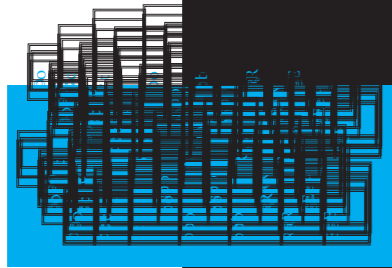

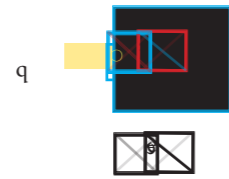

q

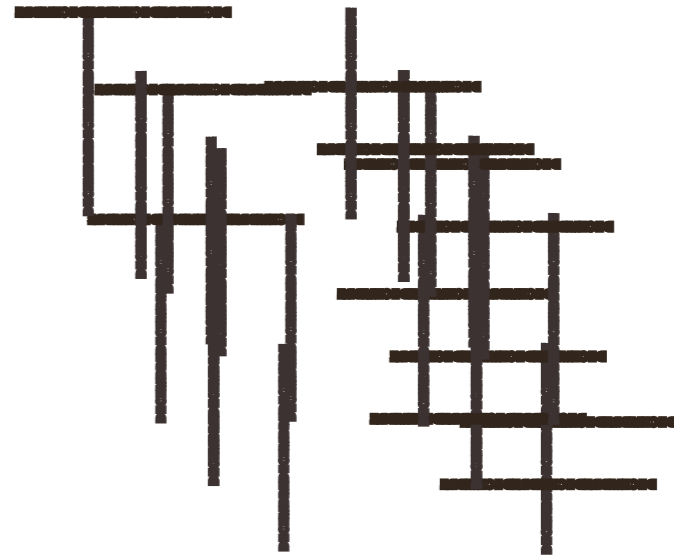

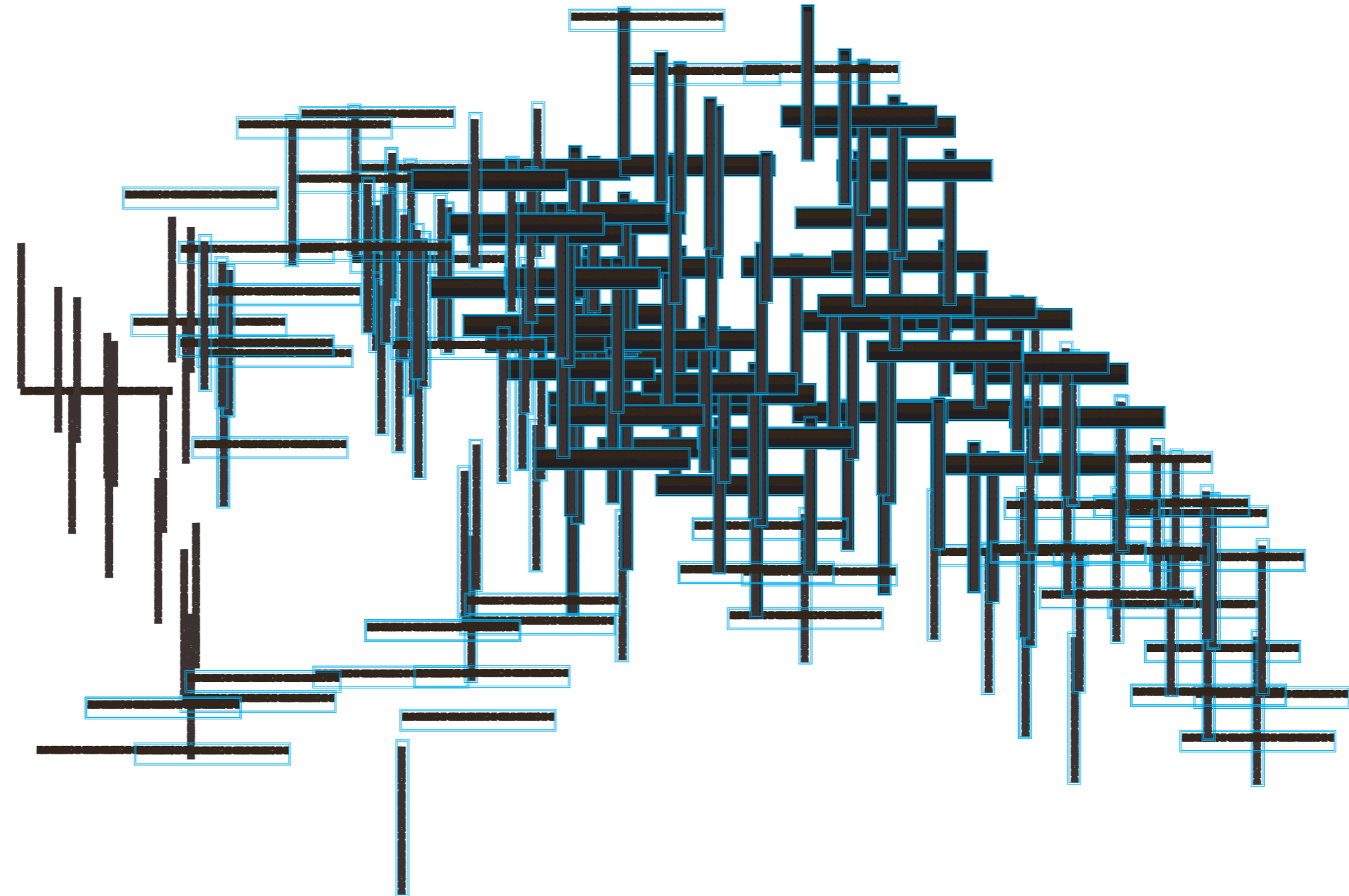

Table

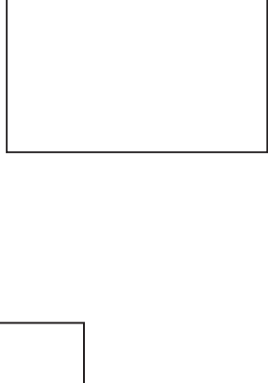

Rallonge

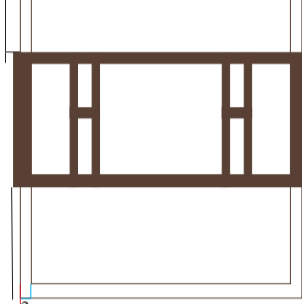
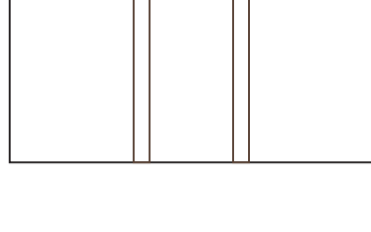

2

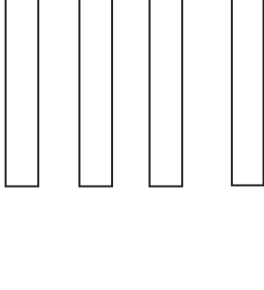
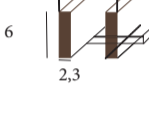
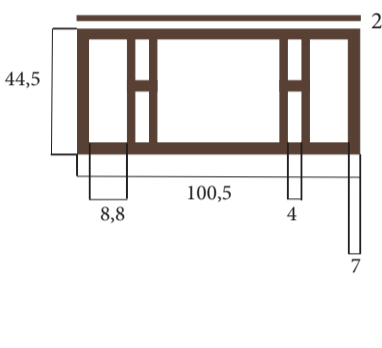

**Table
+ Rallonge
+ pied de lit**

$$x = \frac{70}{25} = 2,8$$

$$\frac{25 \times 70}{130} = 13,46 \approx 13 \text{ cm}$$

pied = 13 cm

1m = 5 cm

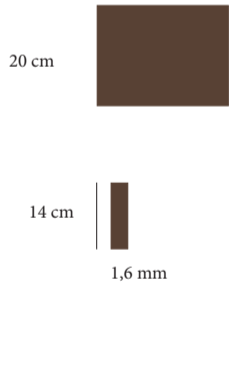
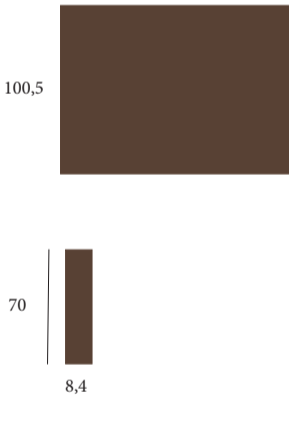
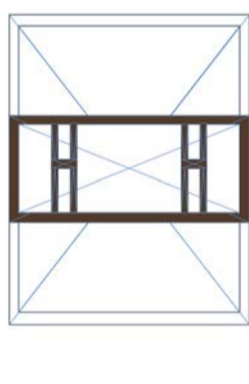
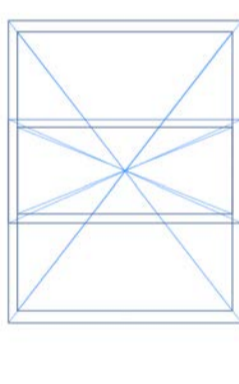

$$\frac{25}{130} = 0,19$$

$$2 \times 0,19 = 0,38 = 3,8 \text{ cm}$$

(X 2 et reduction) (0,20)

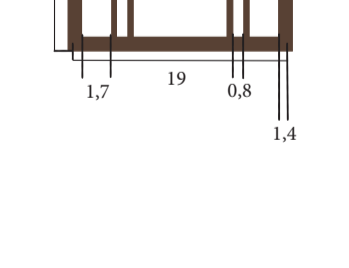
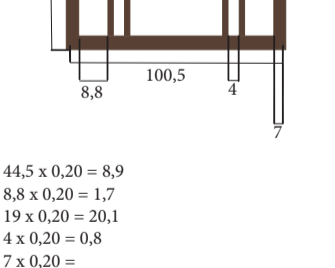

$$44,5 \times 0,20 = 8,9$$

$$8,8 \times 0,20 = 1,7$$

$$19 \times 0,20 = 3,8$$

$$4 \times 0,20 = 0,8$$

$$7 \times 0,20 = 1,4$$

